



**ELEKTRONİK KAMLI İLERLEMELİ / MODÜLASYONLU İKİ
KADEMELİ GAZ BRÜLÖRLERİ**
**ГАЗОВЫЕ ДВУХСТУПЕНЧАТЫЕ ПРОГРЕССИВНЫЕ /
МОДУЛЯЦИОННЫЕ ГОРЕЛКИ С ЭЛЕКТРОННЫМ КУЛАЧКОМ**
带电子凸轮的两段渐进/可调节燃气燃烧器

Kurulum, kullanım ve bakım talimatları
kılavuzu

TR

Руководство с инструкциями по монтажу,
эксплуатации и техобслуживанию.

РУС

安装、使用和维护手册

ZH

TBG 900 ME

ORIJINAL TALIMATLAR (IT)
ОРИГИНАЛЬНЫЕ ИНСТРУКЦИИ
(ПЕРЕВОД С ИТАЛЬЯНСКОГО ЯЗЫКА)
原始说明 (IT)



0006160275_201802

ÖZET

Güvenlik koşullarındaki kullanma uyarıları	3
Teknik özellikler	6
Makine ile birlikte verilen malzeme.....	7
Brülörün tanımlama plakası.....	7
İlk ateşleme kayıt verileri	7
Bileşenlerin açıklaması.....	9
Tam boyutları	10
Yapım özellikleri	11
Fonksiyonel teknik özellikler.....	11
Brülörün kazana uygulanması	12
Gaz rampası ana şeması	14
Elektrik bağlantıları	15
Çalışma açıklaması	16
Ateşleme ve ayarlama	16
HAVA KAPAĞI KUMANDA SERVOMOTORU	18
Yanma kafası ayarı ve disk elektrotları mesafe şeması	19
Bakım	20
bakım süreleri.....	21
Beklenen ömür	22
İşleyiştaki arıza nedenlerinin doğrulanması ve giderilmesi için talimatlar.....	23
Elektrik şemaları	24

UYGUNLUK BEYANI



CE0085:

DVGW CERT GmbH, Josef-Wirmer Strasse 1-3-53123 Bonn (D)

Üretimimiz olan aşağıdaki seriden gaz ve karışık yakıtlı hava üflemeli brülörlerimizin:
BPM...; BGN...; BTG...; TBML...; Comist...; GI...; GI...Mist; Minicomist...; Sparkgas...; TBG...; IB...; TBR...
(Varyant:LX, düşük NOx emisyonu için; inverter için -V, harici baca gazı devridaimi için FGR)
aşağıdaki Avrupa Yönerge ve Yönetmeliklerinde öngörülen asgari gerekliliklerle uyumlu olduğunu beyan ederiz:

- 2009/142/CE - (UE) 2016/426 (D.A.G.) (R.A.G.)
- 2014/30/CE (C.E.M.)
- 2014/35/CE (D.B.T.)
- 2006/42/CE (D.M.)

ve tasarım ile testlerinin uygulanması aşamasında tabi olunan Avrupa Standartları

- prEN 676:2008 (gaz ve karma yakıtlı, gaz tarafı)
- prEN 267:2008 (karma yakıtlı, dizel yakıt tarafı)
- EN 60335-1 (2012-01) + EC (2014-01).
- EN 60335-2-102
- EN 60204-1

Cento, 15 Marzo 2018

Geçerlilik başlangıcı: 21/04/2018

Bitiş tarihi: 21/04/2019

Murahhas Aza
Dr. Riccardo Fava

Araştırma & Geliştirme Müdürü
Ing. Paolo Bolognin

GÜVENLİK KOŞULLARINDAKİ KULLANMA UYARILARI

KILAVUZUN AMACI

Kullanım Kılavuzu, hatalı kurulum, yanlış, uygunsuz veya mantıksız kullanımlardan dolayı güvenlik özelliklerinin değiştirilmesini engellemeye yönelik gerekli davranışları açıklamak suretiyle ilgili ürünün güvenli kullanımına katkıda bulunmayı amaçlamaktadır. Üretici, kurulum veya kullanım sırasında üretici talimatlarına uyma konusundaki aksaklıklardan kaynaklanan hataların sebep olduğu hasarlardan kontratlı olsun veya ekstra kontratlı olsun sorumlu değildir.

- Makinenin kullanım ömrü, normal çalışma koşulları sağlanır ve üreticinin belirttiği rutin bakımlar yapılırsa minimum 10 yıldır.
- Kullanım kılavuzu ürünün özel ve gerekli parçasıdır ve mutlaka kullanıcıya verilmesi gerekmektedir.
- Kullanıcı, bu kılavuzu ileride kullanmak üzere saklamalıdır.
- **Cihazı kullanmaya başlamadan önce, riskleri minimuma indirmek ve kazaları önlemek amacıyla kılavuzda yer alan ve ürünün üzerinde bulunan "kullanım talimatlarını" dikkatlice okuyun.**
- GÜVENLİK UYARILARINA dikkat ediniz, UYGUNSUZ KULLANIMLARDAN kaçınınız.
- Montajı yapan personel, ortaya çıkabilecek RİSKLERİ göz önünde bulundurmalıdır.
- Metnin bazı bölümlerini vurgulamak veya bazı önemli spesifikasyonları belirtmek için, anlamları açıklanan bazı semboller kullanılmıştır.



TEHLİKE / DİKKAT

Göz ardı edilmesi halinde kişilerin sağlık ve güvenliğini ciddi şekilde riske sokabilecek ciddi tehlike durumunu belirten sembol.



İKAZ / UYARI

Kişilerin sağlık ve güvenliğini riske sokmamak ve maddi zararlara yol açmamak için uygun tutumlar sergilenmesi gerektiğini belirten sembol.



ÖNEMLİ

Göz ardı edilmemesi gereken çok önemli teknik ve operasyonel bilgileri belirten sembol.

DEPOLAMA ŞARTLARI VE SÜRESİ.

Cihazlar üreticinin sağladığı ambalajlar ile sevk edilirler ve kullanılan araca göre, yürürlükteki malları taşıma normlarına uygun olarak demiryolu, denizyolu ve karayolu vasıtası ile taşınırlar.

Kullanılmayan cihazların, normal şartlarda gerekli hava sirkülasyonuna sahip kapalı alanlarda muhafaza etmek gereklidir (sıcaklık -10° C ve + 40° C arasında olmalıdır).

Depolama süresi 3 yıldır.

GENEL UYARILAR

- Cihazın üretim tarihi (ay, yıl), cihazın üzerinde bulunan brülörün kimlik plakasında belirtilmişlerdir.
- Cihaz fiziksel, duyuşsal veya zihinsel kapasiteleri düşük olan ya da tecrübe veya bilgi eksikliği olan kişiler (çocuklar dahil) tarafından kullanım için uygun değildir.
- Bu tür kişilerin cihazı kullanmalarına, sadece cihazın kullanımına dair onların güvenlikleri, gözetimi, talimatlar

hakkında bilgilendirilmelerinden sorumlu bir kişinin denetimi altında olmaları kaydıyla izin verilir.

- Çocuklar, cihazla oynamamalarından emin olunması için kontrol altında tutulmalıdır.
- Bu cihaz, sadece tasarlanmış olduğu kullanım amacına uygun olarak kullanılmalıdır. Başka diğer tüm kullanım şekilleri uygun olmayan kullanımdır ve dolayısıyla tehlikelidir.
- Malzemeler, geçerli standartlara ve üretici talimatına göre kalifiye teknisyenler tarafından kurulmalıdır.
- Mesleki niteliklere sahip kalifiye personel terimi ile yürürlükteki yerel mevzuata göre bu alanda özel ve kanıtlanmış uzmanlığa sahip personel kastedilmektedir.
- Hatalı kurulum insanlara, hayvanlara ve eşyalara zarar verebilir. Bu tür zararlardan üretici sorumlu değildir.
- Ambalaj açıldığında bütün parçaların mevcut ve hasarsız olduğunu kontrol ediniz. Şüphede iseniz, malzemeleri kullanmadan satıcınıza geri gönderiniz. Ambalaj atıklarını, potansiyel tehlike kaynağı oluşturabileceklerinden, çocuklardan uzak tutunuz.
- Cihazın bileşenlerinin ve ambalajının büyük bir kısmı yeniden kullanılabilir malzemeler ile gerçekleştirilmiştir. Cihazın ambalajı ve bileşenleri normal ev atıkları ile imha edilemezler, yürürlükteki düzenlemelere uygun imha işlemlerine tabidirler.
- Herhangi bir bakım veya temizleme işleminden önce, ana elektrik beslemesindeki sistem şalterini kullanarak donanımınızın elektriğini kesin veya ilgili bütün cihazların elektriğini keserek kapatın.
- Donanımlar başka bir kullanıcıya satılır veya gönderilirse veya sahibi cihazı bırakır veya başka bir yere taşırsa; kullanma kılavuzlarının da yanında olmasını sağlayınız. Böylece yeni sahibi ve/veya monte eden kişi kılavuzdan yararlanabilir.
- Cihaz çalışırken, genelde alevin ve muhtemel yakıt ön ısıtma sisteminin yakınlarında bulunan sıcak kısımlara dokunmayınız. Cihazın kısa süreli durdurulmasından sonra da sıcak kalabilirler.

- Eğer sistemde hata varsa veya donanımınız düzgün çalışmıyorsa, donanımınızı kapatın, tamir etmeye çalışmayın veya malzemeye müdahale etmeyin. Sadece kalifiye profesyonel personel ile irtibata geçiniz.
- Her hangi bir malzeme tamiri orijinal yedek malzemeler kullanılarak BALTUR yetkili servisleri veya yerel distribütörleri tarafından yapılmalıdır.
- Üretici ve/veya yerel distribütörü, ürün üzerinde izin alınmadan yapılan değişikliklerden veya kılavuz içinde yer alan talimatlara uyulmamasından kaynaklanan kazalar veya zararlar ile ilgili herhangi bir sorumluluk kabul etmemektedir.

MONTAJ GÜVENLİK UYARILARI

- Cihaz, kanun ve tüzüklere uygun olarak, yeterli havalandırmaya sahip uygun bir ortama monte edilmelidir.
- Hava aspirasyon ızgaraları ve kurulum alanının havalandırma menfezlerinin kesitleri tıkanmamalı veya küçültülmemelidir.
- Kurulumun yapıldığı mekanda patlama ve/veya yangın riski bulunmamalıdır.
- Kurulum yapılmadan önce, yakıt besleme sisteminin tüm borularının iç kısmı dikkatlice temizlenmelidir.
- Cihazı bağlamadan önce, sistem beslemesi (elektrik, gaz, motorin veya başka bir yakıt) ile alakalı bilgileri cihaz etiketinden kontrol edin.
- Brülörün ısı jeneratörüne imalatçı talimatlarına göre emniyetli bir şekilde sabitlendiğinden emin olunuz.
- Enerji kaynaklarına bağlantıları, kurulum esnasında yürürlükte olan yasal ve düzenleyici gerekliliklere göre hazırlanmış açıklayıcı şemalarda gösterilen şekilde gerçekleştiriniz.
- Duman atma sisteminin TIKANMAMIŞ olduğunu kontrol ediniz.
- Brülör artık kullanılmayacaksa, yetkili teknikerler tarafından aşağıdaki işlemler kesinlikle yapılmalıdır:
 - Ana elektrik kontrol panosundan elektrik kablosu sökülerek brülörün elektrik beslemesinin kesilmesi.
 - Yakıt hattı girişini, yakıt kesme valfi kullanarak kapatılması ve valfin açma kolunun sökülmesi.
 - Potansiyel tehlike oluşturabilecek parçaların emniyete alınması.

ÇALIŞTIRMA UYARILARI, DENEME ÇALIŞTIRMASI, KULLANIM VE BAKIM

- İşleme sokma, test etme ve bakım, sadece kalifiye profesyonel personel tarafından, yürürlükteki kanunlara uygun olarak yapılmalıdır.
- Brülör ısı jeneratörüne sabitlendikten sonra yapılacak test çalıştırması esnasında üretilen alevin muhtemel çatlaklardan çıkmadığından emin olunuz.
- Cihazın yakıt besleme borularının sızdırmazlığını kontrol ediniz.
- Yakıt debisinin brülör için talep edilen güce denk olduğunu kontrol ediniz.
- Brülörün yakıt kapasitesini, ısı jeneratörünün gücüne göre ayarlayınız.
- Yakıt besleme basıncı, brülörün üzerinde bulunan levhada ve/veya kullanım kılavuzunda gösterilen değerler arasında olmalıdır
- Yakıt besleme hattı brülörün ihtiyacı olan debi için uygun boyutta olmalı ve mevcut standartların gerektirdiği bütün emniyet ve kontrol cihazları konulmuş ve düzgün çalışıyor olmalıdır.
- Brülörü devreye almadan önce ve en az yılda bir yetkili teknikerler tarafından test edilmesi gereken işlemler aşağıda

bildirilmiştir;

- Brülörün yakıt kapasitesini, ısı jeneratörünün gücüne göre ayarlayınız.
- Yürürlükteki mevzuata uygun olarak yanma verimliliğini ve emisyonları optimize etmek için yanma havası akışını ve/veya yakıt akışını kontrol ediniz.
- Emniyet cihazlarının ve ayar cihazlarının düzgün çalışıp çalışmadığını kontrol edin.
- Yanma ürünlerinin tahliye edildiği kanalın doğru şekilde çalışıp çalışmadığını kontrol edin.
- Yakıt besleme borularının iç ve dış hatlarının sızdırmazlığını kontrol ediniz.
- Ayar cihazlarının ayarlarının bozulmaması için mekanik emniyet kilitlerinin sıkılığını kontrol edin.
- Brülörün kullanım ve bakım talimatlarının mevcut olduğundan emin olunuz.
- Eğer brülör devamlı olarak arızaya geçip duruyorsa, her defasında resetleme yapmayı denemeyiniz, problemi çözmesi için kalifiye profesyonel personeli çağırınız.
- Brülörün bir süreliğine kullanılmamasına karar verdiyseniz, yakıt hattı üzerindeki valf veya valfları kapatın.

Gaz kullanımına ait özel uyarı notları.

- Besleme hattının ve gaz yollarının güncel düzenlemelere ve kanunlara uygunluğunu kontrol edin.
- Bütün gaz bağlantılarının sızdırmaz durumda olduğunu kontrol edin.
- Kullanımda değil iken ekipmanı çalışır durumda bırakmayın ve gaz vanasını daima kapalı tutun.
- Kullanıcı bir süreliğine uzaklara gittiğinde brülöre gaz getiren ana vanayı kapatınız.
- Gaz kokusunu fark ettiğiniz anda:
 - Elektrik anahtarlarına, telefona veya diğer kıvılcım oluşturabilecek nesnelere müdahale etmeyin;
 - odadaki havayı temizleyecek hava cereyanı oluşturmak için, kapı ve pencereleri hemen açın;
 - gaz valfini kapatın;
 - Kalifiye profesyonel personele arızayı gidertin.
- Gaz yakıtlı cihazların bulunduğu mahallerin havalandırma açıklıklarını kapatmayın, aksi takdirde zehirli ve patlayıcı karışımların teşekkül etmesi ile tehlikeli durumlar meydana gelebilir.

ARTIK RİSKLER

- Ürün bağlayıcı standartlara ve kurallara uygun olarak titizlikle tasarlanmış olmasına rağmen, doğru kullanımda artık riskler mevcut olabilir. Bunlar, uygun Piktogramlar ile brülörün üzerinde gösterilirler.

**DİKKAT**

Hareket halindeki mekanik parçalar.

**DİKKAT**

Yüksek sıcaklığa sahip malzemeler.

**DİKKAT**

Gerilim altındaki elektrik paneli.

ELEKTRİK GÜVENLİĞİ UYARILARI

- Cihazın, yürürlükteki güvenlik mevzuatına göre gerçekleştirilmiş uygun bir topraklama sistemi ile donatılmış olduğunu kontrol ediniz.
- Gaz borularını elektrikli cihazlarının topraklaması için kesinlikle kullanmayın.
- Yerine getirildiğinden şüphede iseniz kalifiye personeli arayarak sistemin denetimini yaptırın, çünkü zayıf topraklama bağlantısından kaynaklanan hasarlardan üretici sorumlu değildir.
- Mesleki niteliğe sahip kalifiye personel tarafından elektrik tesisatının cihazın tanıtım levhasında belirtilen azami tüketim gücüne uygun olup, olmadığını kontrol edilmesini sağlayınız.
- Sistemin kablo kesitlerinin cihaz tarafından tüketilen güce uygun olduğundan emin olunuz.
- Cihazın genel elektrik şebekesine bağlantısında adaptörler, çoklu prizler ve/veya uzatma kabloları kullanılmamalıdır.
- Yürürlükteki güvenlik yönetmelikleri tarafından öngörüldüğü gibi, elektrik şebekesine bağlantı için 3 mm'ye eşit ya da bundan yüksek olan kontakların açılma mesafesi ile bir çok yönlü anahtar temin edin (III. aşırı gerilim kategorisinin koşulu).
- Brülörün elektrik beslemesi için, sadece en az 1 mm kalınlığındaki dış yalıtım ile, çift yalıtımlı kabloları kullanın.
- Besleme kablosunun dış kılıfını bağlantı için gereken mesafe kadar sıyırınız, telin metal kısımlar ile temas etmesinden

kaçınınız.

- Brülörün elektrik bağlantısının nötr topraklaması olmalıdır. Eğer iyonizasyon akımı topraklama yapılmamış nötrden kontrol ediliyorsa, RC devresi için terminal 2(nötr) ve topraklama arasına bağlantısı olmalıdır.
- Kullanıcı bir süreliğine uzaklara gittiğinde brülöre gaz getiren ana vanayı kapatınız.
- Elektrikli her hangi bir parçanın kullanımı; aşağıda temel esasları bildirilen elektrik emniyet kurallarına uyulması ile söz konusu olur:
 - Vücudunuzun bir kısmı dahi ıslak veya nemli iken, ekipmanlara dokunmayın;
 - Elektrik kablolarını çekmeyin;
 - Ekipmanları, atmosferik (yağmur, güneş, vs.) ortamlarda, bu duruma uygun muhafaza özelliği belirtilmediği müddetçe bırakmayın;
 - Cihazı yetkisiz kişilerin ve çocukların kullanmasına izin vermeyin;
 - Ekipman elektrik kabloları kullanıcılar tarafından değiştirilemez. Kabloların hasar görmesi durumunda cihazı kapatınız. Bu değiştirme işlemi için sadece, kalifiye profesyonel personele başvurunuz;
 - Ekipmanı bir süre için kullanmamaya karar verdiyseniz, elektrikle çalışan tüm ekipmanların (pompa, brülör vs.) elektrik bağlantısını kesmeniz tavsiye edilir.
- EN60335-1 Standardına göre esnek kablolar kullanın EN60335-1:
 - PVC kılıf altında ise en az H05VV-F türü
 - Kauçuk kılıf altında ise en az H05RR-F türü
 - Hiçbir kılıf yok ise en az FG7 veya FROR türü

TEKNİK ÖZELLİKLER

MODEL		TBG 900 ME
MAKSİMUM TERMİK GÜÇ - METAN	kW	9500
MİNİMUM TERMİK GÜÇ - METAN	kW	1000
*) METAN EMİSYONLARI	mg/kWs	2 sınıf
İŞLEYİŞ		İki aşamalı progresif
METAN TRANSFORMATÖR 50 Hz		8 kV - 30 mA - 230V
MAKSİMUM TERMİK KAPASİTE - METAN	Stm ³ /h	1005
MİNİMUM TERMİK KAPASİTE - METAN	Stm ³ /h	102
MAKSİMUM BASINÇ - METAN	hPa (mbar)	500
MİNİMUM METAN BASINCI	hPa (mbar)	119
FAN MOTORU 50Hz	kW	15
FAN MOTORU DÖNÜŞLERİ 50Hz	dev/dak.	2945
FAN MOTORU 60Hz	kW	18.5
FAN MOTORU DÖNÜŞLERİ 60Hz	dev/dak.	3515
EMİLEN ELEKTRİK GÜCÜ* 50Hz	kW	17
EMİLEN ELEKTRİK GÜCÜ* 60Hz	kW	20.8
BESLEME GERİLİMİ 50 Hz		3N~ 400V ± %10
BESLEME GERİLİMİ 60 Hz		3N~ 380V ± %10
KORUMA DERECEŚİ		IP54
ALEV ALGILAMASI		İYONİZASYON ELEKTROTU
ÇİHAZ		LME73
HAVA DEBİSİ REGÜLASYONU		ELEKTRONİK KAM
SES BASINCI**	dBA	82.5
SES GÜCÜ***	dBA	97.6
AMBALAJLI AĞIRLIK	kg	460

CO metan / propan emisyonları ≤ 100 mg/kWh

Referans koşullarda alt yanma değeri 15° C, 1013 hPa (mbar):

Metan gazı: Hi = 9,45 kWh/Stm³ = 34,02 MJ/Stm³

Propan: Hi = 24,44 kWh/Stm³ = 88,00 MJ/Stm³

Farklı gaz ve basınç tipleri için, pazarlama ofislerimize danışın.

Kazan ocağında basınç yokken maks debiyi elde etmek için kullanılan rampa tipine göre minimum basınç.

* Hareket fazında, ateşleme transformatörü devrede iken, toplam emiş.

Ölçümler, EN 15036 - 1 sayılı norma uygun olarak gerçekleştirilmiştir.

** Ses basıncı üreticinin laboratuvarında ortam koşullarında, brülör maksimum nominal termik debide çalışırken belirlenmiştir ve farklı bölgelerde gerçekleştirilen ölçümlerle karşılaştırılmaz.

*** Ses gücü, örnek bir ses kaynağı ile üreticinin laboratuvarında elde edilmiştir; bu ölçüm, 1.5 dB (A) değerinde standart bir sapma ile kategori 2 (mühendislik sınıfı) hassasiyetine sahiptir.

MAKİNE İLE BİRLİKTE VERİLEN MALZEME

MODEL	TBG 900 ME
İZOLASYON CONTASI	2
KELEPÇELER	N°4 M20
ALTİGEN SOMUNLAR	N°4 M20
DÜZ RONDELA	N8Ø16

BRÜLÖRÜN TANIMLAMA PLAKASI

1	2		
3	4	5	
6	7		
8			
9	14		
10	11	12	13
15			16

Tığa_desc_brü

- Şirket logosu
- Ticari unvan
- Ürün kodu
- Brülör modeli
- Seri numarası
- Yanıcı sıvıların gücü
- Yanıcı gazların gücü
- Yanıcı gazların basıncı
- Yanıcı sıvıların viskozitesi
- Fan motorunun gücü
- Elektrik besleme gerilimi
- Koruma derecesi
- Üretildiği ülke ve standardizasyon belgesi sayısı
- Üretim tarihi ay/yıl
-
- Brülörün seri numarası barkodu

İLK ATEŞLEME KAYIT VERİLERİ

Modeli:	Tarih:	ora:
Gaz tipi		
Düşük Wobbe endeksi		
Alt yanma değeri		
Min gaz debisi	Stm ³ /h	
Maks gaz debisi	Stm ³ /h	
Min gaz gücü	kW	
maks gaz gücü	kW	
Şebekenin gaz basıncı	hPa (mbar)	
Stabilizatörün akış yönündeki gaz basıncı	hPa (mbar)	
CO (minimum güce)	ppm	
CO2 (minimum güce)	%	
Nox (minimum güce)	ppm	
CO (maksimum güce)	ppm	
CO2 (maksimum güce)	%	
Nox (maksimum güce)	ppm	
dumanların sıcaklığı		
hava sıcaklığı		

1) METAN GAZI EMİSYONLARI

EN 676 sayılı standarda göre belirlenen sınıflar.

Sınıf	mg/kWh metan gazı cinsinden NOx emisyonları
1	≤ 170
2	≤ 120
3	≤ 80

2) PROPAN GAZI EMİSYONLARI

CO metan / propan emisyonları ≤ 100 mg/kWh

Sınıf	mg/kWh propan gazı cinsinden NOx emisyonları
1	≤ 230
2	≤ 180
3	≤ 140

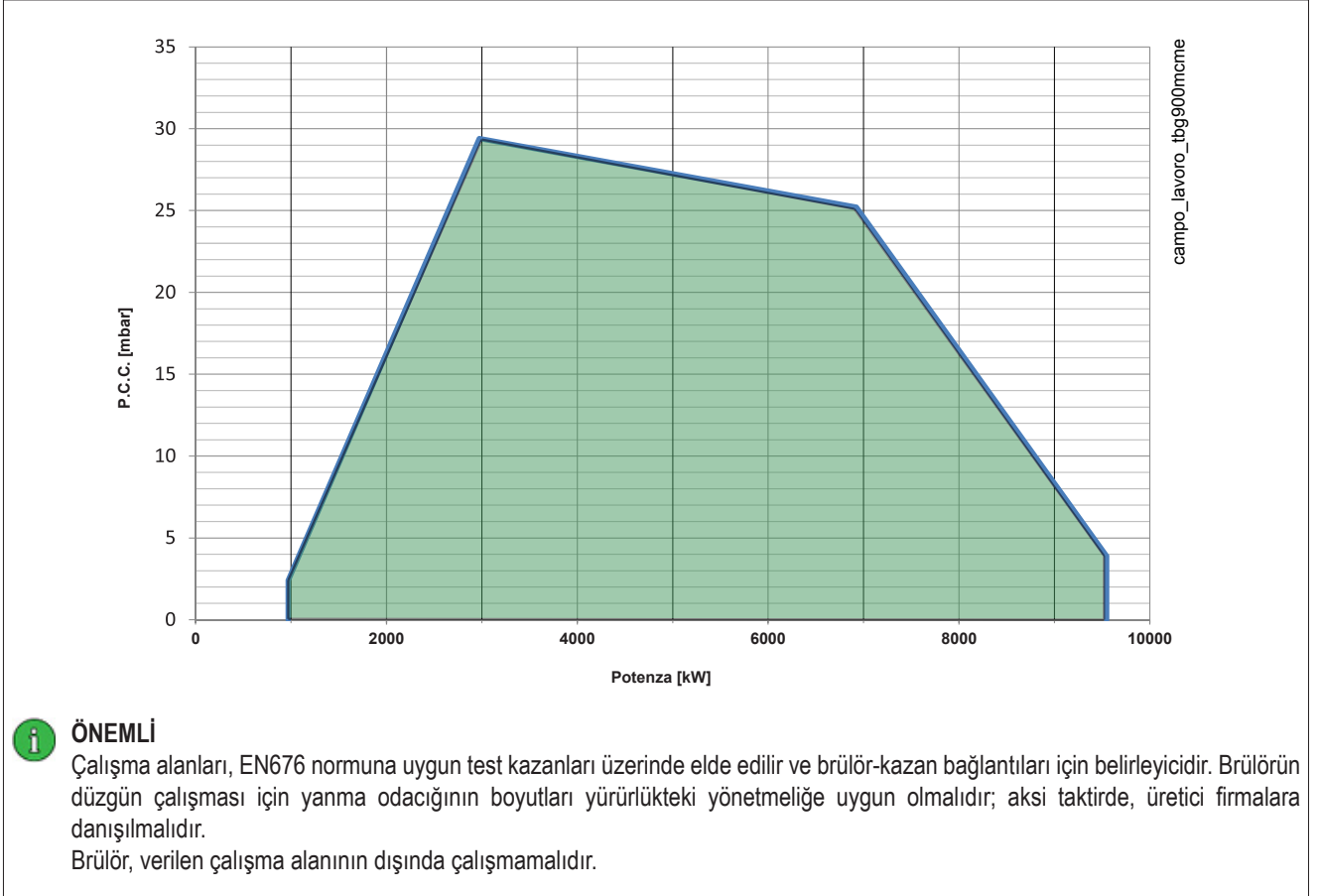

BİLEŞENLERİN AÇIKLAMASI

- 1 Yanma kafası
- 2 Conta
- 3 Brülör bağlantı flanşı
- 4 Gaz kelebek valfi
- 5 Modülasyon hareketine geçirme servomotoru
- 6 Ekran
- 7 Hava presostatı
- 8 Hava ayar servomotoru
- 9 Elektrik paneli
- 10 Menteşe
- 11 Fan motoru
- 12 Emiş halindeki hava konveyörü
- 13 Hava başlığı aygıtı

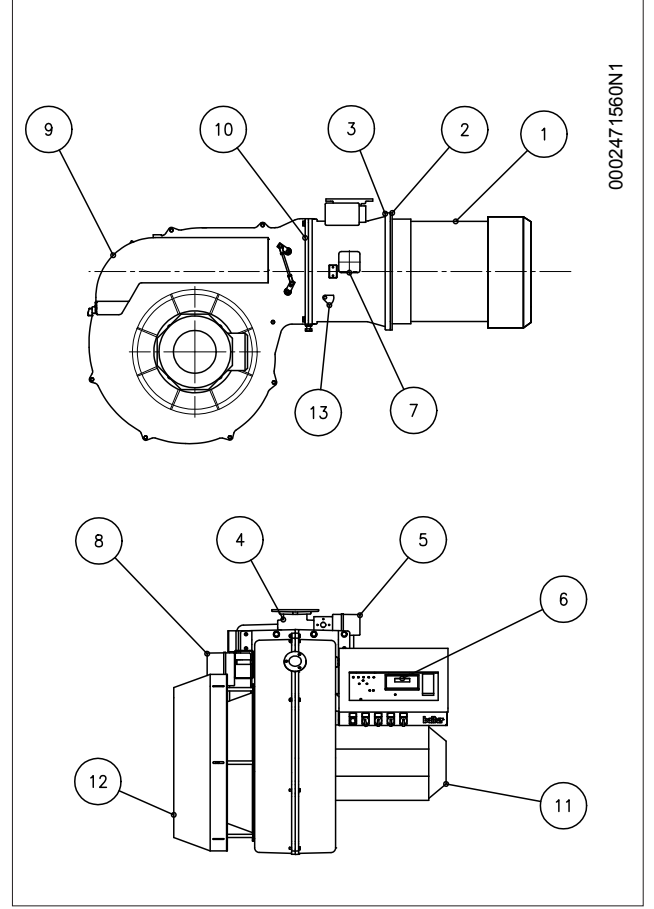

TAM BOYUTLARI

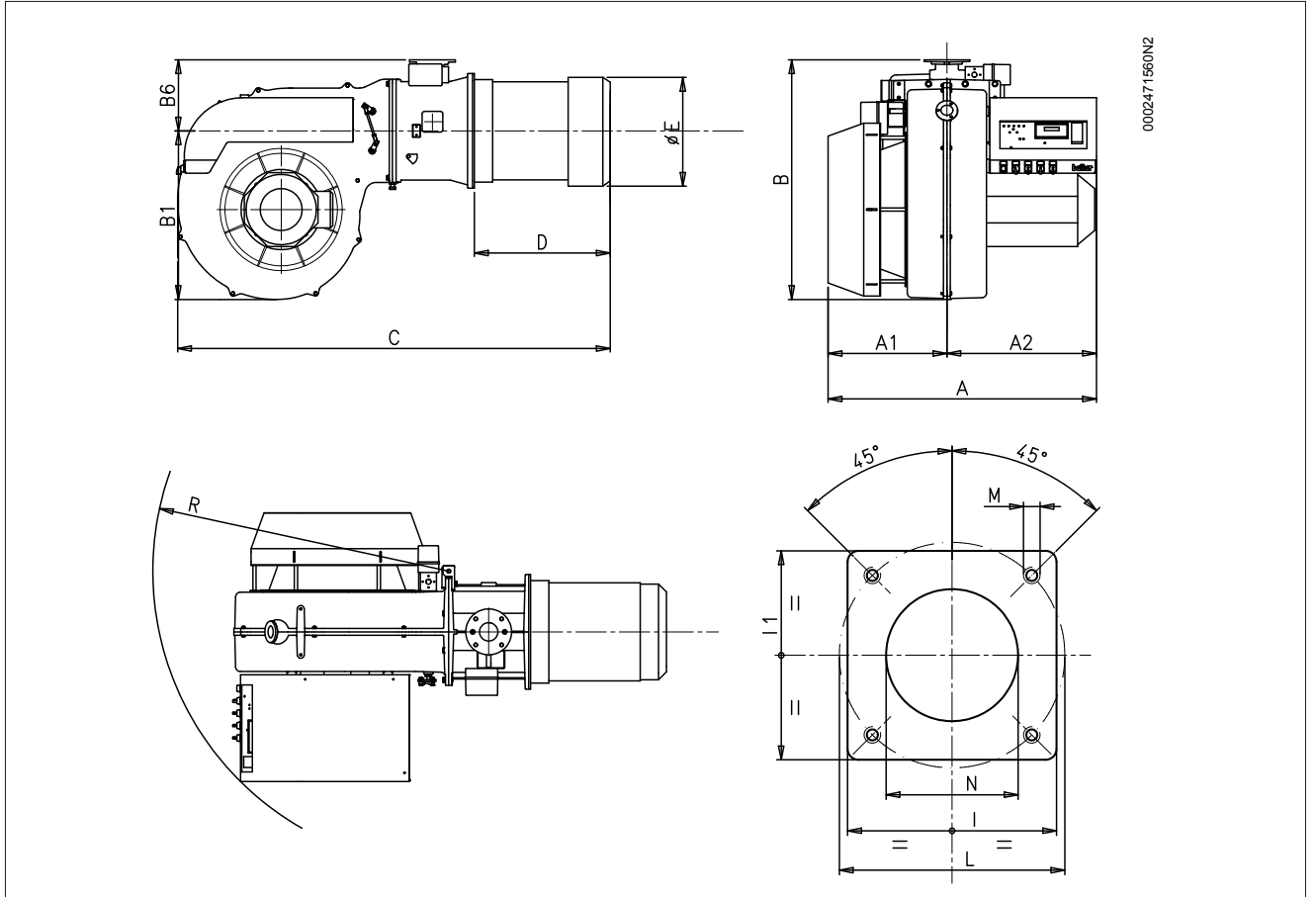

0002471560N2

Model	A	A1	A2	B	B1	B2	B5	C	C1
TBG 900 ME	1230	570	660	1050	740	285	310	1950	191

Model	D	E Ø	F Ø	I Ø	I1	L Ø	M	N Ø
TBG 900 ME	640	426	DN80	520	520	594	M20	460

Model	R
TBG 900 ME	1300

YAPIM ÖZELLİKLERİ

Brülör şunlardan oluşur:

- Alüminyum alaşımdan havalandırma parçası.
- Ağır yükler için santrifüj fanı.
- Emiş halindeki hava konveyörü.
- Paslanmaz çelik, ayarlanabilir memeli yanma kafası ve çelik alev diski.
- Alev izleme penceresi.
- Fanı çalıştırmak için trifaze elektrik motoru.
- Yanma havasının mevcudiyetini sağlayan hava presostatı.
- Avrupa Standardı EN298'e göre vana sızdırmazlık kontrolü ile entegre edilmiş, mikroişlemcili otomatik brülör kumanda ve kontrol düzeneği.
- Ekranda işlem sırası ve arıza durumunda hata kodu gösterilir.
- Brülör başlatma/durdurma ve kapama anahtarlarını, yakıt seçme düğmesini, çalışma ve blokaj ışıklarını, elektronik kam programlama tuş takımını içeren kumanda paneli
- IP54 koruma dereceli elektrik tesisatı.

FONKSİYONEL TEKNİK ÖZELLİKLER

- EN 676 Avrupa Standartları ve 2006/42/CE; 2006/95/CE; 97/23/CE; 2004/108/CE sayılı Avrupa Yönergelerine uygun gaz brülörü.
- Aşamalı iki kademeli çalışma.
- Brülörü kazandan ayırmadan karıştırma grubuna kolay erişim için çift yönlü kapaklı hazne.
- Bacada ısı kaybını önlemek için, elektrikli servomotor aracılığıyla kapağı kademeli kapatarak minimum ve maksimum hava kapasitesini ayarlama.
- Ayarlanabilir yanma kafası.

BRÜLÖRÜN KAZANA UYGULANMASI

BAŞLIK GRUBUNUN MONTAJI

Brülör kafası, brülör grubundan/gövdesinden ayrı paketlenmiştir. Brülörü kazan kapağına aşağıdaki şekilde takın:

- Yalıtım contasını boruya yerleştirin -13
- Körük flanşını (-15) kazan flanşına (-1) kelepçeler, rondelalar ve aksesuar grubundaki ilgili somunlarla (-7) monte edin.

⚠ TEHLİKE / DİKKAT

Brülörün küçük borusu ve kazan kapağının içindeki refraktör üzerindeki delik arasındaki boşluğu uygun malzeme ile tamamen kapatınız.

HAVALANDIRMA GRUBUNUN MONTAJI

- Brülörün iki parçalı somunu üzerinde mevcut olan menteşe pimini -31 alt yarım menteşenin -12 karşısına yerleştirin ve delikten geçirin.
- Brülörün iki parçalı somunu üzerinde mevcut olan menteşe pimini -31 alt yarım menteşenin -12 karşısına yerleştirin ve delikten geçirin.

Kaldırma ekipmanını resimde gösterildiği gibi civatalara iliştiyerek brülörün kullanılması önerilir.

- Üst yarım menteşeyi -17 pime -14 geçirin ve cihaz ile birlikte verilen iki vida ve ilişkin rondelalar -15 ile küçük boruya sabitleyin

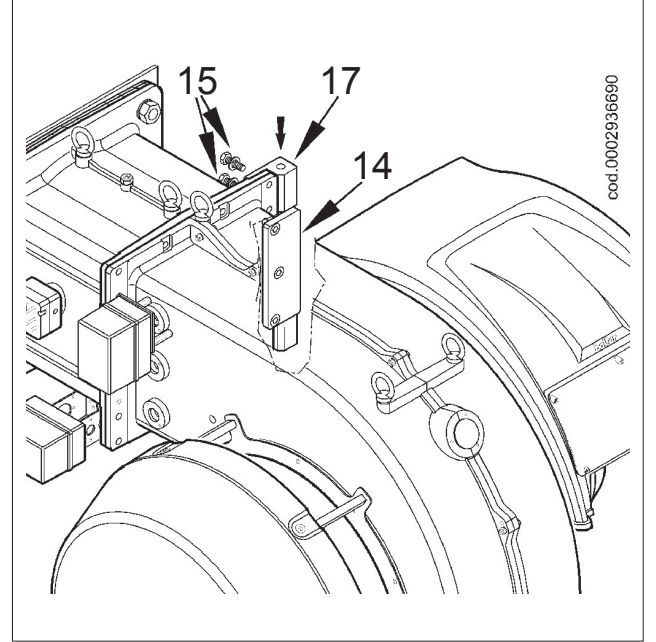
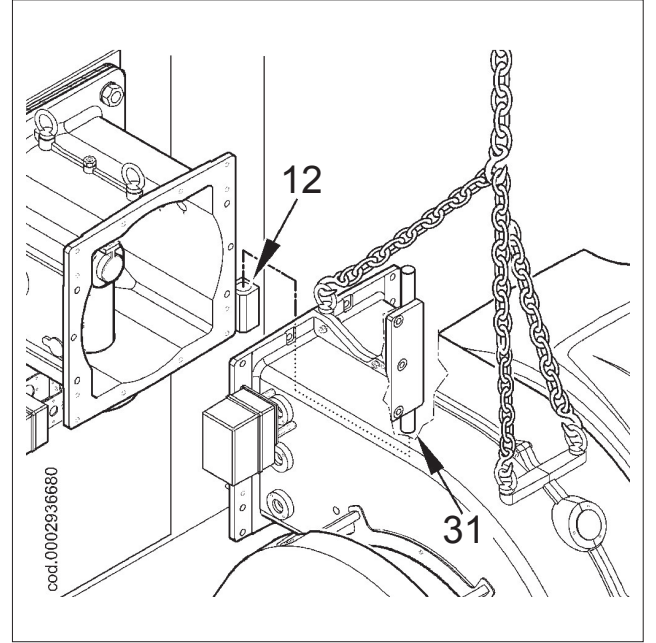
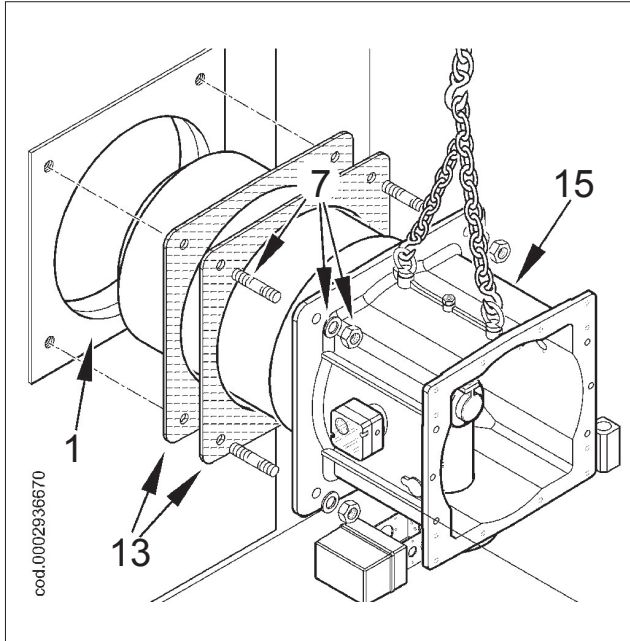

- Kafa grubunun deliklerini, vida ve kilitleme somunu -16vasıtasıyla fan gövdesi ile hizaladıktan sonra, fan gövdesi ile kafa gövdesini sabitlemek için ilişkin rondelalar -5 ile dört vidayı da vidalayın.

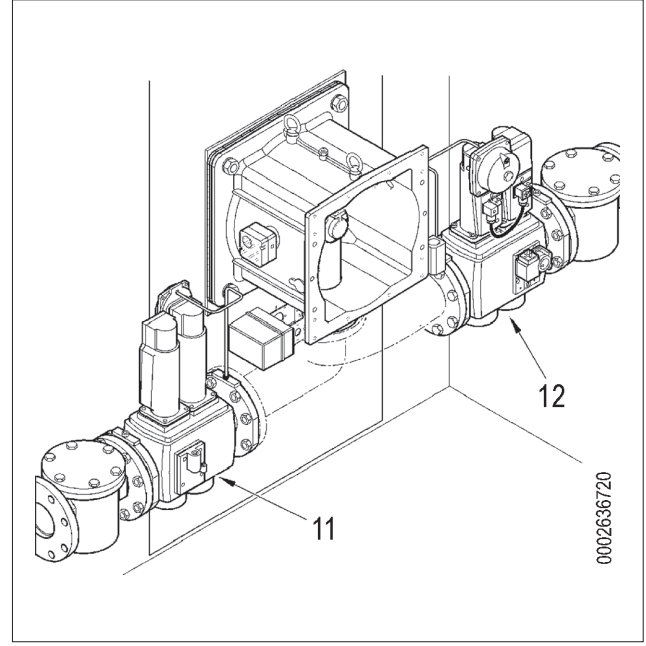
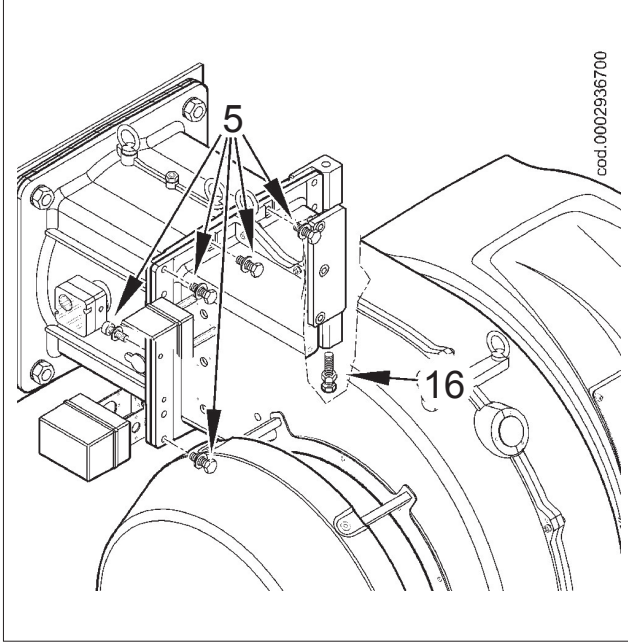

GAZ RAMPASININ MONTAJI

Gaz rampası, EN 676 yönetmeliğine göre onaylanır ve ayrı olarak tedarik edilir.

Gaz besleme/rampa tesisatının -8, -9, -10, -11, -12 montaj seçenekleri vardır.

Kazanın konumuna/yerine ve gaz borularının giriş konumuna göre en rasyonel pozisyonu seçin.

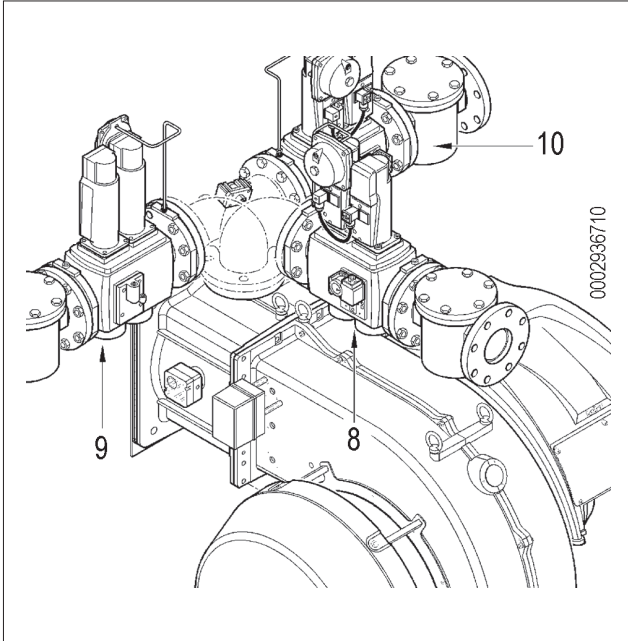

GAZ RAMPASI ANA ŞEMASI

⚠ TEHLİKE / DİKKAT

Gaz valfı yönünde manuel olarak kapatılabilen bir valf ve prensip şemasında belirtilen özelliklere sahip bir titreşim önleme contası takılmalıdır.

Basınç regülatörünün daha iyi çalışması için, bunun filtreden sonra yatay boru hattı üzerine tatbik edilmesi gerekir.

Gaz basınç regülatörü, brülör tarafından etkin şekilde kullanılan maksimum debide çalışırken ayarlanmalıdır.

Çıkış basıncı, mümkün olan en yüksek basınçtan biraz düşük bir değere ayarlanmalıdır.

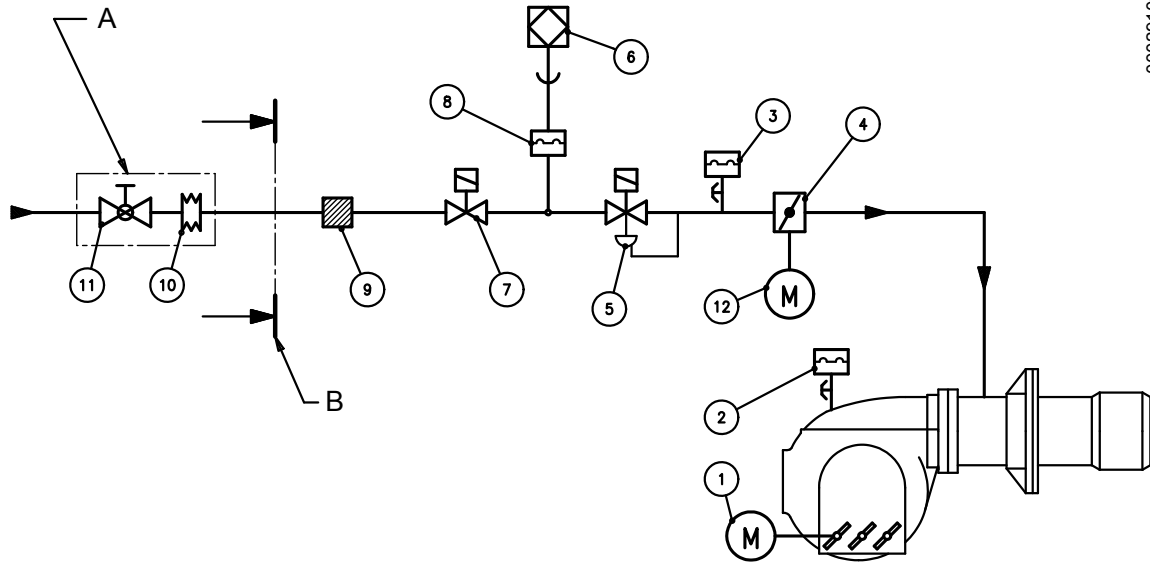

0002910903

- | | | | |
|---|---|----|--|
| 1 | Hava ayar servomotoru | 7 | Emniyet vanası |
| 2 | Hava presostati | 8 | Minimum gaz presostati ve gaz kaçağı kontrolü |
| 3 | Maksimum gaz presostati | 9 | Gaz filtresi |
| 4 | Gaz besleme modülasyonu kelebek vanası | 10 | Hava titreşim önleme contası (tedarik edilmez) |
| 5 | Basınç ayarlayıcı çalışma gazı basıncı | 11 | Manüel kesme vanası (verilmez) |
| 6 | Valflerin sızdırmazlık kontrolü donanımı (cihaza entegre) | 12 | Gaz ayar servomotoru |

A: montör tarafından yapılacak.

B: baltur tedarik sınırı.

ELEKTRİK BAĞLANTILARI

- Tüm bağlantılar esnek kablo ile yapılmalıdır.
- Elektrik hatları, sıcak kısımlardan uzakta olmalıdır.
- EN 60335-1:2008-07 sayılı normun M ekinde belirtildiği gibi brülörün kurulumu ancak kirlilik düzeyi 2 olan çevrelerde mümkündür.
- Cihazı bağlamak istediğiniz elektrik şebekesinin voltaj ve frekansının brülör için doğru olduğundan emin olun.
- Üç fazlı veya tek fazlı güç besleme hattı üzerine sigortalı anahtar konulmalıdır. İlave olarak, mevzuat, brülör güç besleme hattına kolaylıkla erişilebilen kazan dairesinin dışarısında bulunan uygun bir mevkiye bir adet acil kapama şalterinin konulmasını zorunlu tutar.
- Ana hattı, sigortalarla donatılmış şalter ve varsa sınırlayıcı, brülör tarafından emilen maksimum akımı kaldırarak kapasitede olmalıdır.
- Yürürlükteki emniyet standartlarının öngördüğü şekilde şebekeye bağlantı için, kontak açıklık mesafesi asgari 3 mm'ye eşit veya daha fazla olan omnipolar bir şalter kullanımı gereklidir.
- Elektrik bağlantıları (hat ve termostatlar) için ilgili elektrik devre şemasına bakınız.
- Besleme kablosunun dış kılıfını bağlantı için gereken mesafe kadar sıyırınız, telin metal kısımlar ile temas etmesinden kaçınınız.

İKAZ / UYARI

Brülörün elektrik panelinin açılması için sadece profesyonel olarak vasıflı personele izin verilir.

- 230 V'luk faz-faz elektrik şebekeleri olması halinde, eğer bunlar dengesiz ise, alev algılama ve topraklama elektrodu arasındaki gerilim brülörün düzgün çalışmasını sağlamak için yeterli olabilir. Bu zorluk, aşağıdaki diyagramda gösterildiği gibi bağlanması gereken AR1 tipi 0005020028 kodlu yalıtım transformatörü kullanılarak giderilebilir.

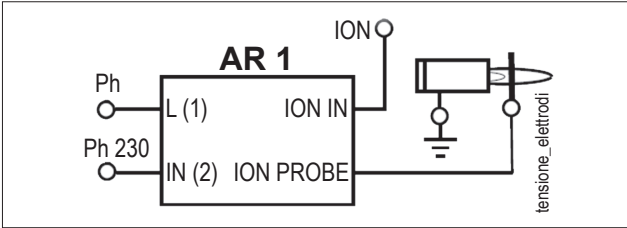

ÇALIŞMA AÇIKLAMASI

Brülör tam otomatik çalışma modunda; ana şalter ve kumanda paneli şalteri kapatıldığında brülör devreye girer.

Brülörün çalışması, elektronik kontrol aygıtları ile kumanda ve kontrol edilir.

"Kilit" pozisyonu, güvenliği tehlikeye atan bir anomali tespit edildiğinde brülörün otomatik olarak gerçekleştirdiği bir güvenlik pozisyonudur.

Brülör sınırsız bir süre için kilit pozisyonunda kalır.

Manuel olarak serbest bırakılmasını sağlayınız.

Cihazı "serbest bırakmak" için, serbest bırakma butonuna basmak gerekir.

Brülörün kilitlenme durumu geçici bir düzensizlikten de kaynaklanabilir, böyle bir durumda brülör beklemeksizin düzenli olarak çalışmaya başlar.

ATEŞLEME VE AYARLAMA

- Dikkatli bir şekilde ve kapılar ve pencereler açıkken, boru hattında bulunan havanın temizlik işlemini gerçekleştirin.
- Mekanın içindeki gazın dışarı çıkması için gereken süre kadar bekleyiniz. Brülörün gaz borularıyla bağlantısını eski haline getirin.
- Elektrik şebekesi voltajının üretici firmanın öngördüğü değere uygun olduğundan ve tüm elektrik bağlantılarının elektrik şemamıza uygun şekilde yapıldığından emin olun.
- Yanma ürünlerinin kazan damperi/kapağı ve baca kapağı üzerinden rahatça tahliye edilebildiğinden emin olun.
- Kazanda su bulunduğundan ve sistem valflerinin açık olduğundan emin olun.
- Yanma başlığının kazan üreticisinin gerek gördüğü ölçüde kazan ocağına nüfuz etmesi için yeterli uzunluğa sahip olduğundan emin olunuz.
- Gaz presostatı üzerine takılması öngörülen basınç prizine uygun ölçekte bir manometre takınız, öngörülen basınç girişi izin veriyorsa su sütunlu bir aygıt kullanmanız tercih edilir. Düşük basınçlar için ibreli aletler kullanmayınız.
- Brülör kadran üzerindeki ana anahtarı "0" konumuna getirip, uzaktan kumanda anahtarını manuel olarak kapatarak fan motorunun doğru yönde döndüğünden emin olun, gerekiyorsa, motorun dönüş yönünü değiştirmek için kablo girişlerinin yerini değiştirin.
- İnverterin kullanılması durumunda, hızlı kılavuzda mevcut olan özel talimatlara bakın.
- Şimdi, genel şalteri devreye sokun. Kumanda düzeneğine akım gidecek ve programlayıcı belirtilen brülörü "Çalıştırma" bölümünde belirtilen şekilde devreye sokacaktır. Brülörün regülasyonu için, cihaz ile birlikte verilen elektronik kamın talimatına bakın.
- "Minimum"u ayarladıktan sonra, (200) elektronik kamın klavyesi vasıtasıyla kumandalar üzerinde işlem yaparak, brülörü maksimum seviyeye getirin.
- Yanma kontrolünün modülasyon hattındaki tüm ara noktalarda, (200'den 999'a kadar) uygun alet kullanarak yapılması, verilen gaz debisinin de sayacın okunması ile kontrol edilmesini öneririz.
- Dumanda mevcut olan karbonmonoksit (CO) yüzdesinin,

kurulum anında yürürlükte bulunan mevzuat ile izin verilen maksimum değeri aşmadığını uygun alet ile kontrol etmek gerekir.

- Şimdi otomatik modülasyon modunun doğru olduğunu kontrol edin. Bu şekilde, cihaz brülörün modülasyon modelinde olduğu sinyali elektronik modülasyon regülatöründen alır, veya brülörün ilerlemeli iki fazlı modelde olduğu sinyali ikinci fazın manostatından veya termostattan alır.

HAVA PRESOSTATI

Hava presostatı, hava basıncı öngörülenden farklı olduğunda ekipmanı emniyete almak (kilitlemek) üzere tasarlanmıştır.

Dolayısıyla, presostat brülördeki hava basıncı belirli bir seviyeye ulaştığında NO (normalde açık olan) kontağın kapanacağı değere ayarlanmalıdır.

Hava manostatının doğru şekilde çalıştığından emin olmak için, brülör 1. kademe ateşleme yaparken müdahalenin, brülörü derhal "blokaj" konumunda durdurduğunu doğrulayınca kadar regülasyon değerini arttırın.

Özel butona basarak brülörü bloke halinden kurtarınız ve manostatın regülasyonunu, ön havalandırma fazı sırasında mevcut olan bir hava basıncını açığa çıkarmak için yeterli bir değere getiriniz.

GAZ BASINCI KONTROL PRESOSTATLARI

Gaz basıncı (minimum ve maksimum) kontrol presostatları, gaz basıncı ayar değerlerinin dışına çıktığında brülörün çalışmasını önler.

Maksimum basınç presostatı, cihazın ayarlanmış olduğu basınca göre daha düşük bir basınç presostat tarafından saptadığında kapanan NC kontaktörünü (normalde kapalıdır) kullanır.

Bu nedenle minimum ve maksimum gaz basınç presostatlarının ayarı, brülörün denetimi yapılması sırasında ara sıra karşılaşılan basınca göre gerçekleştirilmelidir.

Brülör çalışırken (yanık alev) yapılacak herhangi bir manostat müdahalesinin (devrenin açılması) brülörün derhal durmasına neden olacağını göz önünde bulundurun.

Brülörler ilk kez ateşlendiğinde, doğru çalışıklarının kontrol edilmesi önemlidir.

İyonizasyon kablosunun bağlantısını keserek brülör henüz yanıkken bu kontrolü gerçekleştirmek gerekir, cihaz derhal "blokaj" durumuna getirilmelidir.

- İyonizasyon kablosunun bağlantısını keserek alev sensörünün (iyonizasyon elektrotu) müdahalesini kontrol edin ve brülörü devreye sokun.
- Kazan termostatlarının veya manostatlarının etkinliğini kontrol edin (müdahale, brülörü durdurmalıdır).

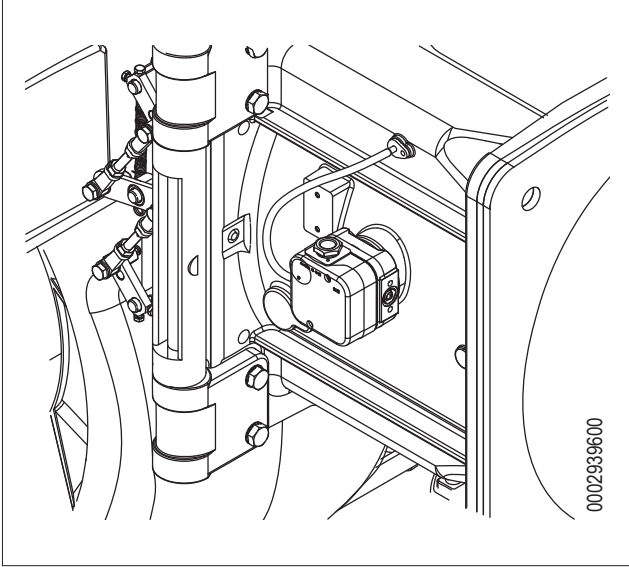

HAVA KAPAĞI KUMANDA SERVOMOTORU

HAVA AYAR SERVOMOTORU

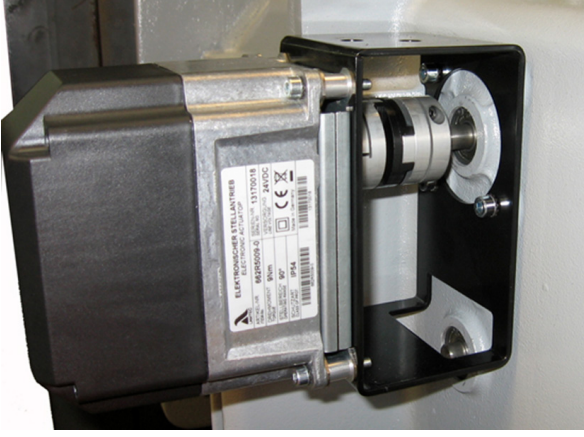

1 Hava klapesi konum endeksi



1 Valf konum endeksi

YANMA KAFASI AYARI VE DİSK ELEKTROTLARI MESAFE ŞEMASI

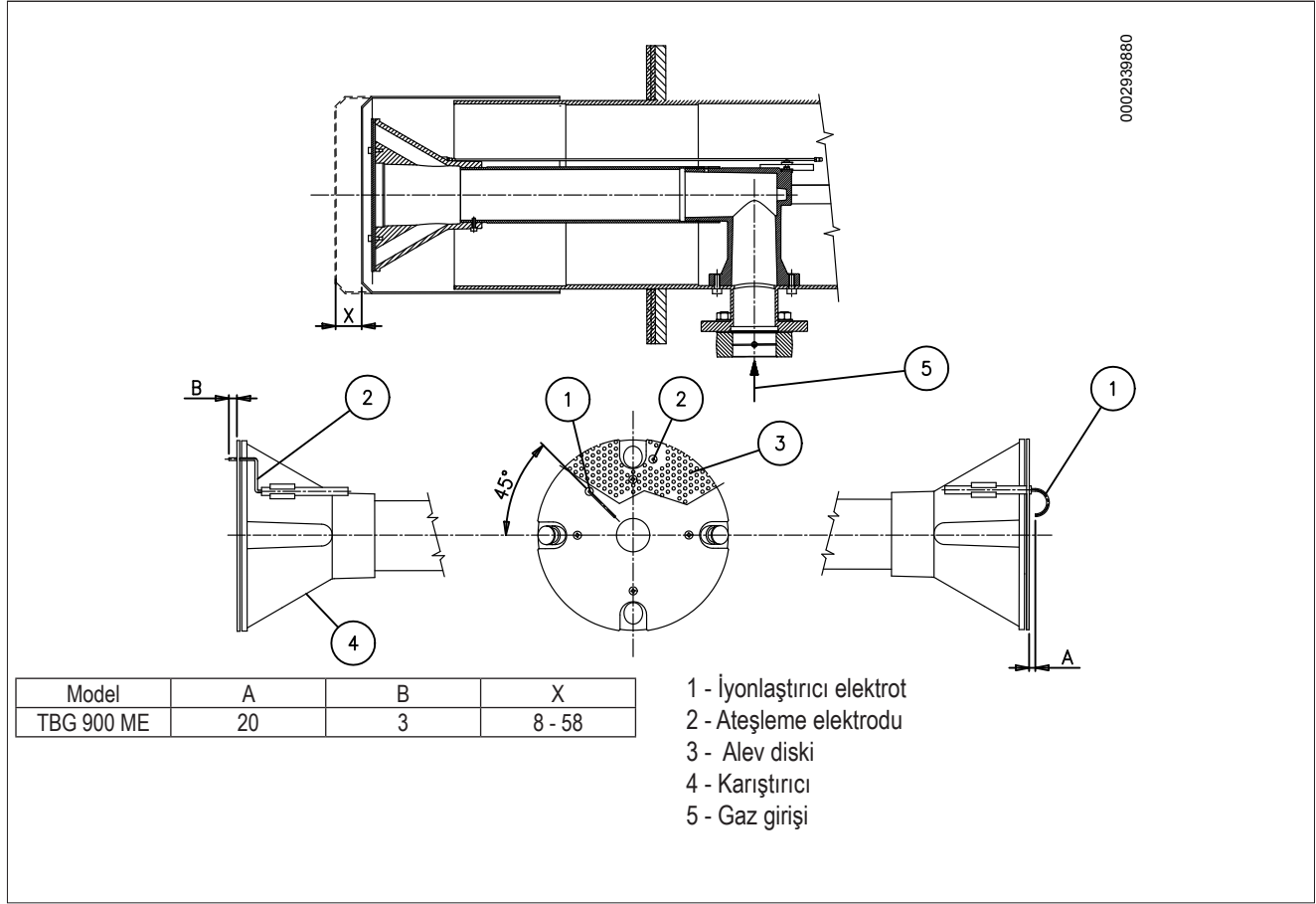

BAKIM

Emisyonlarda belirtildiği gibi egzoz gazlarının analizini yılda en az bir kere yasal gereksinimlere göre yerine getirin.

Isıtma sezonunun sonunda aşağıdaki işlemleri gerçekleştiriniz:

- Hava klapelerini, basınç alımlı hava manostatını ve ilgili boruyu, eğer mevcut ise, temizleyin.
- Elektrotların durumunu kontrol edin. Gerekirse değiştirin.
- Kazanı ve bacayı baca temizlemesinde uzman kişilere temizletin; temiz bir kazanın performansı, dayanıklılığı artar, gürültüsü azalır.
- Yanma kafasının temizliği için bileşenlerindeki ağız kısmının sökülmesi gerekmektedir. Yeniden montaj işlemleri sırasında, elektrotların topraklanarak brülörün kapanmasına neden olmaması için, gaz çıkış kafasını elektrotlara göre tam olarak ortalamaya dikkat edin. Pilotsuz versiyonda, ateşleme elektrodu kıvılcımının sadece kendisi ile delikli disk arasında gerçekleştiğini de kontrol etmek gerekecektir (yanma başlığı regülasyon şemasına ve elektrotların disk mesafesine bakın).
- Emisyon değerlerinin doğruluğunu kontrol ederek, yanmanın tahliye gazlarının analizini gerçekleştiriniz.
- Yanma kafasının tüm bileşenlerinin iyi durumda olduğundan, deforme durumda olmadığından ve ortam atmosferinden ve kötü yanmadan kaynaklanan kir veya atık içermediğinden emin olun.

Yanma başlığının temizliğinin gerekli olması halinde, aşağıda belirtilen prosedürü takip ederek parçalarını çıkartın:

- tespit vidalarını söküp -12 ve fan gövdesini açın;
- ateşleme ve iyonizasyon kablolarını -14 elektrotların ilgili terminallerinden -13 çıkartın;
- vidayı -16 üniteden -17 çıkartın;
- ok ile gösterilen yönde tüm karıştırma grubunu çıkartın.
- Bakım işlemleri tamamlandıktan sonra, ateşleme elektrotlarının doğru pozisyonunu kontrol ettikten sonra, yukarıda anlatılan işlemleri geriye doğru takip ederek, yanma başlığının yeniden montajı ile işleme devam edin.

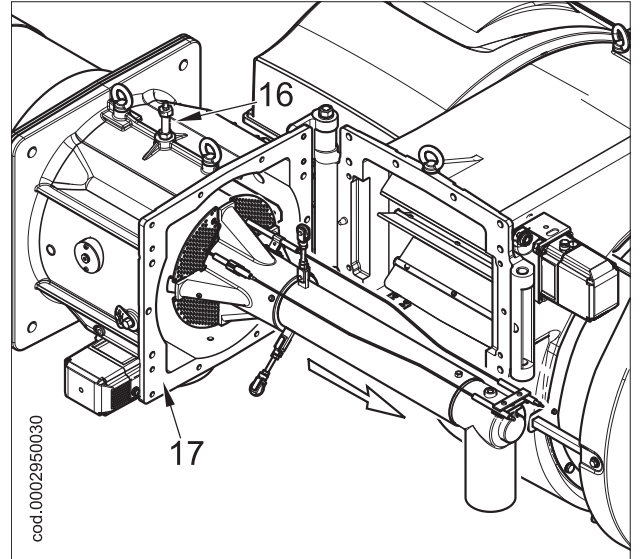
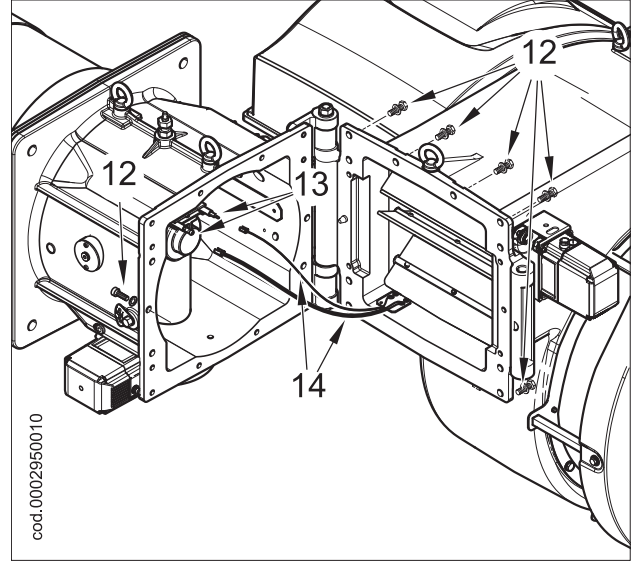

BAKIM SÜRELERİ

Özel açıklama	Yapılacak işlem	Gaz
YANMA BAŞLIĞI		
ELEKTROTTLAR	GÖZLE KONTROL, SERAMİK SAĞLAMLIK. UÇ KISIMLARIN DÜZLEŞTİRİLMESİ, MESAFE KONTROLÜ, ELEKTRİK BAĞLANTISI KONTROLÜ	YILLIK
ALEV DİSKİ	OLASI DEFORMASYONLARIN GÖZLE SAĞLAMLIK KONTROLÜ, TEMİZLİK	YILLIK
İYONİZASYON SONDASI	GÖZLE KONTROL, SERAMİK SAĞLAMLIK. UÇ KISIMLARIN DÜZLEŞTİRİLMESİ, MESAFE KONTROLÜ, ELEKTRİK BAĞLANTISI KONTROLÜ	YILLIK
YANMA BAŞLIĞI BİLEŞENLERİ	OLASI DEFORMASYONLARIN GÖZLE SAĞLAMLIK KONTROLÜ, TEMİZLİK	YILLIK
İZOLASYON CONTASI	GÖZLE SIZDIRMAZLIK KONTROLÜ VE GEREKTİĞİNDE YENİSİ İLE DEĞİŞTİRİLMESİ	YILLIK
GAZ DAĞITIM RAKORUNUN CONTASI	GÖZLE SIZDIRMAZLIK KONTROLÜ VE GEREKTİĞİNDE YENİSİ İLE DEĞİŞTİRİLMESİ	YILLIK
HAVA HATTI		
IZGARA/HAVA KLAPELERİ	TEMİZLİK	YIL
HAVA KLAPESİ RULMANLARI	GRESLEME	YIL
VANTİLATÖR	FAN VE SALYANGOZUN TEMİZLİĞİ, MOTOR MİLİNİN GRESLENMESİ	YIL
HAVA MANOSTATI	TEMİZLİK	YIL
HAVA BASINCI ALIMI VE KANALLARI	TEMİZLİK	YIL
GÜVENLİK BİLEŞENLERİ		
ALEV SENSÖRÜ	TEMİZLİK	YIL
GAZ MANOSTATI	FONKSİYONEL KONTROL	YIL
MUHTELİF BİLEŞENLER		
ELEKTRİKLİ MOTORLAR	SOĞUTMA FANININ TEMİZLİĞİ, RULMANLARIN GÜRÜLTÜ KONTROLÜ	YIL
MEKANİK KAM	AŞINMA VE İŞLEVSELLİĞİN KONTROLÜ, PALETLERİN VE VİDALARIN GRESLENMESİ	YIL
KOLLAR/ÇUBUKLAR/ KÜRESEL MAFSALLAR	OLASI AŞINMALARIN KONTROLÜ, BİLEŞENLERİN YAĞLANMASI	YIL
ELEKTRİK TESİSATI	BAĞLANTILARIN VE KELEPÇELERİN SIKILMASI	YIL
İNVERTER	SOĞUTMA FANININ TEMİZLİĞİ VE KELEPÇELERİN SIKILMASI	YIL
CO SONDASI	TEMİZLİK VE KALİBRASYON	YIL
O2 SONRASI	TEMİZLİK VE KALİBRASYON	YIL
YAKIT HATTI		
GAZ FİLTRESİ	FİLTRELEME ELEMANINI YENİSİ İLE DEĞİŞTİRİN	YIL
HİDROLİK/GAZ SIZDIRMAZLIKLARI	OLASI KAÇAKLARIN KONTROLÜ	YIL
YANMA PARAMETRELERİ		
CO KONTROLÜ	TESİSAT ÇALIŞTIĞI ZAMAN AYARLANAN DEĞERLER İLE KARŞILAŞTIRMA	YIL
CO2 KONTROLÜ	TESİSAT ÇALIŞTIĞI ZAMAN AYARLANAN DEĞERLER İLE KARŞILAŞTIRMA	YIL
NOX KONTROLÜ	TESİSAT ÇALIŞTIĞI ZAMAN AYARLANAN DEĞERLER İLE KARŞILAŞTIRMA	YIL
İYONİZASYON AKIMI KONTROLÜ	TESİSAT ÇALIŞTIĞI ZAMAN AYARLANAN DEĞERLER İLE KARŞILAŞTIRMA	YIL
DUMANLARIN SICAKLIK KONTROLÜ	TESİSAT ÇALIŞTIĞI ZAMAN AYARLANAN DEĞERLER İLE KARŞILAŞTIRMA	YIL
DAĞITMA/GERİ DÖNÜŞ YAĞ BASINCI KONTROLÜ	TESİSAT ÇALIŞTIĞI ZAMAN AYARLANAN DEĞERLER İLE KARŞILAŞTIRMA	N.A.
GAZ BASINCI REGÜLATÖRÜ	BAŞLATILDIĞINDAKİ BASINÇ ÖLÇÜMÜ	YIL

**ÖNEMLİ**

Ağır kullanımlar veya özel yakıtlar ile kullanımlar için, bir bakım ve sonraki arasındaki aralıklar, bakım görevlisinin bilgilerine göre geçerli kullanım koşullarına göre ayarlamak için kısaltılmalıdır.

BEKLENEN ÖMÜR

Brülörlerin ve ilgili bileşenlerin beklenen kullanım ömrü, brülörün monte edildiği uygulama tipi, tüketilen güç çevrimleri, bulunulan ortamın koşulları, bakım sıklığı ve biçimi ile yakından bağlantılıdır.

Güvenlik bileşenleriyle ilgili yönetmelikler, çalışma döngüsü ve/veya yılları ile ifade edilen tahmini bir kullanım ömrünü öngörmektedir. Bu bileşenler, "normal" (*) çalışma ve kullanma kılavuzunda yer alan talimatlara göre periyodik bakım koşullarında doğru çalışmayı garanti ederler.

Aşağıdaki tablo, ana güvenlik bileşenleri için projede öngörülen tahmini ömrü göstermektedir; çalışma döngüleri göstergesel olarak brülörün çalışmalarına karşılık gelmektedir.

Kullanım ömrünün sonuna yaklaşıldığında, bileşen orijinal bir yedek parça ile değiştirilmelidir.

ÖNEMLİ

garanti koşulları (muhtemelen sözleşmeler ve/veya teslimat ya da ödeme belgelerinde belirlenen) bağımsız olup, aşağıda belirtilen beklenen kullanım ömrüne atıfta bulunmamaktadır.

(*) "Normal" çalışma koşulları için, işbu kılavuzda öngörülen sınırlardaki sıcaklıklar ve standardın M ekine uygun EN 746, 2 kirlilik derecesindeki ortamlarda su kazanları veya buhar jeneratörleri uygulamaları veya standartlara uygun endüstriyel uygulamalar kastedilmektedir EN 60335-1.

Emniyet bileşeni	Beklenen proje ömrü	
	Çalıştırma döngüsü	Çalışma yılları
Cihaz	250 000	10
Alev sensörü (1)	n.a.	10 000 çalışma saati
Sızdırmazlık kontrolü	250 000	10
Gaz presostatı	50 000	10
Hava presostatı	250 000	10
Gaz basıncı ayarlayıcısı (1)	n.a.	15
Gaz valfi (kaçak kontrollü)	Kaçak anomalisinin ilk bildirimine kadar	
Gaz valfi (kaçak kontrolsüz) (2)	250 000	10
Servomotorlar	250 000	10
Sıvı yakıt esnek boruları	n.a.	5 (akaryakıtla çalışan brülörler için her yıl veya mazot/gaz yağı için biyodizel varlığında)
Sıvı yakıt valfları	250 000	10
Hava fanı pervanesi	50 000 çalışma	10

(1) Özellikler zaman içinde niteliklerini yitirirler; yıllık bakım sırasında sensör kontrol edilmeli ve alev sinyalinin bozulması durumunda değiştirilmelidir.

(2) Normal şebeke gazı kullanarak.

İŞLEYİŞTEKİ ARIZA NEDENLERİNİN DOĞRULANMASI VE GİDERİLMESİ İÇİN TALİMATLAR

SORUN	OLASI NEDENİ	ÇÖZÜMÜ
Donanım alev ile birlikte "bloke" konuma geçer (kırmızı lamba yanar).Alev kontrol aygıtı ile ilgili arıza.	<ol style="list-style-type: none">1 Ateşleme transformatöründen gelen iyonizasyon akımında sorun var.2 Alev sensörü (iyonizasyon sondası) etkisiz.3 Alev detektörü (iyonizasyon sondası) yanlış konumda.4 İyonizasyon sondası veya ilgili kablunun toprak bağlantısı.5 Alev sensörünün elektrik bağlantısı kesik.6 Çekim yetersiz veya duman yolu engellenmiş.7 Alev diski veya yanma kafası aşınmış veya kirli.8 Ekipman bozuk.9 İyonizasyon yok.	<ol style="list-style-type: none">1 Ateşleme transformatörünün besleme akımını (230V tarafı) çevirin ve analog mikro-ampermetre ile kontrol edin.2 Alev sensörünü çıkarın.3 İyonizasyon sondasının yerini değiştirin ve ardından analog mikro-ampermetre ile etkinliğini kontrol edin.4 Gözle ve aletle kontrol edin.5 Bağlantıyı yeniden yapın.6 Kazan duman çıkışı/yanma odası bağlantısının tıkalı olmadığından emin olun.7 Gözle kontrol edin ve gerekiyorsa çıkarın.8 Değiştirin.9 Cihazın topraklaması doğru değil, doğruysa iyonizasyon akımını kontrol edin.Cihazın klipsinin karşısında ve elektrik sisteminin "toprak" bağlantısında topraklamayı kontrol edin.
Cihaz "bloke" durumuna geçiyor, gaz çıkıyor, ancak alev mevcut değil (kırmızı lamba yanık).Ateşleme devresinde sınırlandırılan arıza.	<ol style="list-style-type: none">1 Ateşleme devresinde hata.2 Ateşleme transformatörü toprak bağlantısında sorun var.3 Ateşleme kablosu bağlı değil.4 Ateşleme transformatörü bozuk.5 Toprak ve elektrotlar arasındaki mesafe doğru değil.6 İzolatör kirli ve dolayısıyla elektrot toprağa boşalıyor.	<ol style="list-style-type: none">1 Ateşleme devresinin beslemesini (230V tarafı) ve yüksek voltaj devresini (tespit klipsinin altındaki kırık izolatör veya toprak elektrotu) kontrol edin.2 Değiştiriniz.3 Bağlayınız.4 Değiştiriniz.5 Mesafeyi doğru ayarlayın.6 İzolatörü ve elektrotu temizleyin veya değiştirin.
Cihaz "bloke" durumuna geçiyor, gaz çıkıyor, ancak alev mevcut değil (kırmızı lamba yanık).	<ol style="list-style-type: none">1 Hava/gaz oranı doğru değil.2 Gaz boruları doğru şekilde havalandırılmıyor (ilk açıldığında).3 Gaz basıncı yetersiz veya aşırı.4 Disk ve başlık arasındaki hava geçişi çok kapalı.	<ol style="list-style-type: none">1 Hava/gaz oranını düzeltin (muhtemelen çok az hava veya gaz vardır).2 Gerekli dikkati göstererek gaz borularının daha iyi havalanmasını sağlayın.3 Ateşleme anında gaz basıncını ölçün (mümkünse su manometresi kullanın).4 Disk/kafa açıklığını ayarlayın.

ELEKTRİK ŞEMALARI

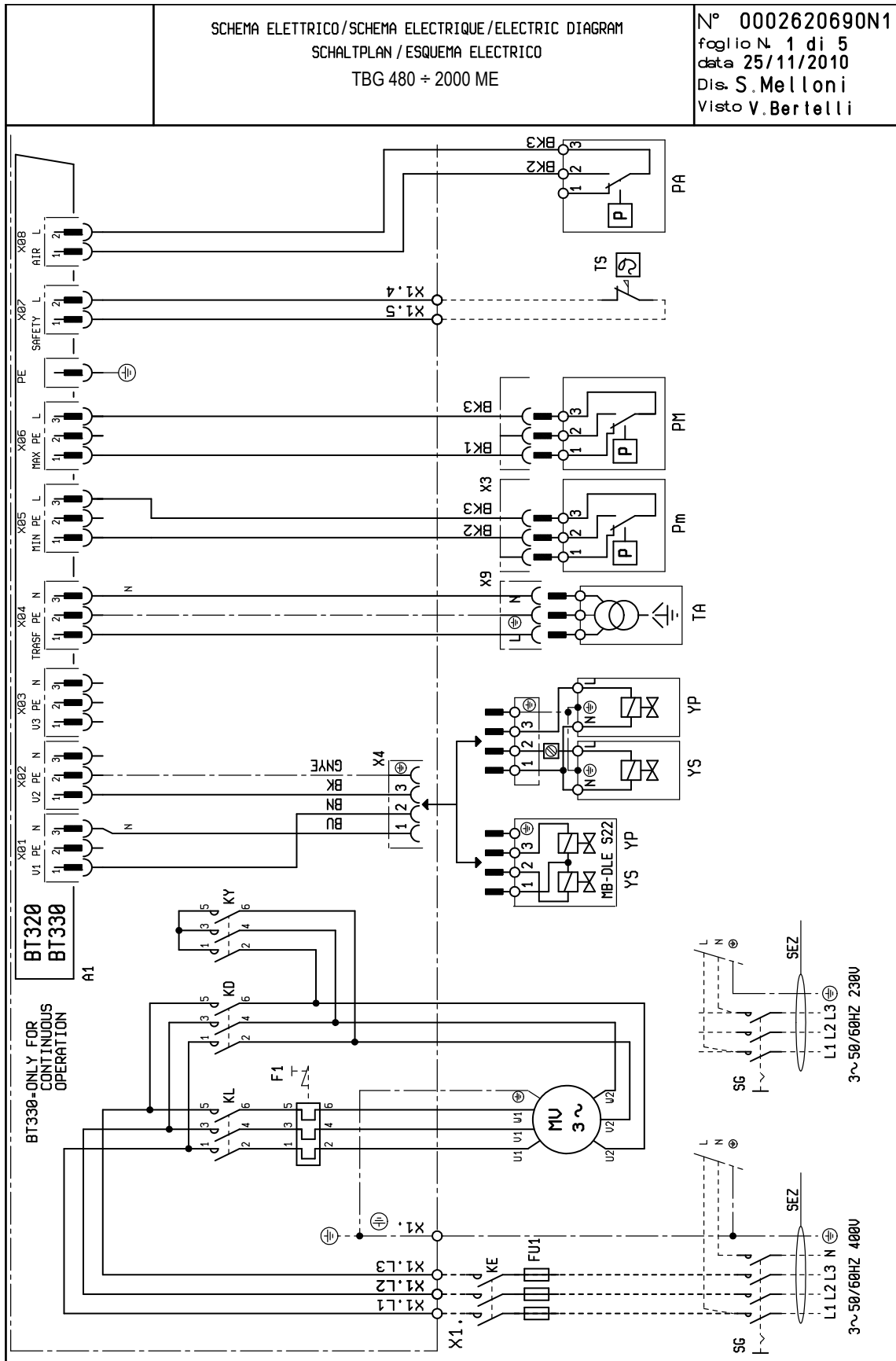

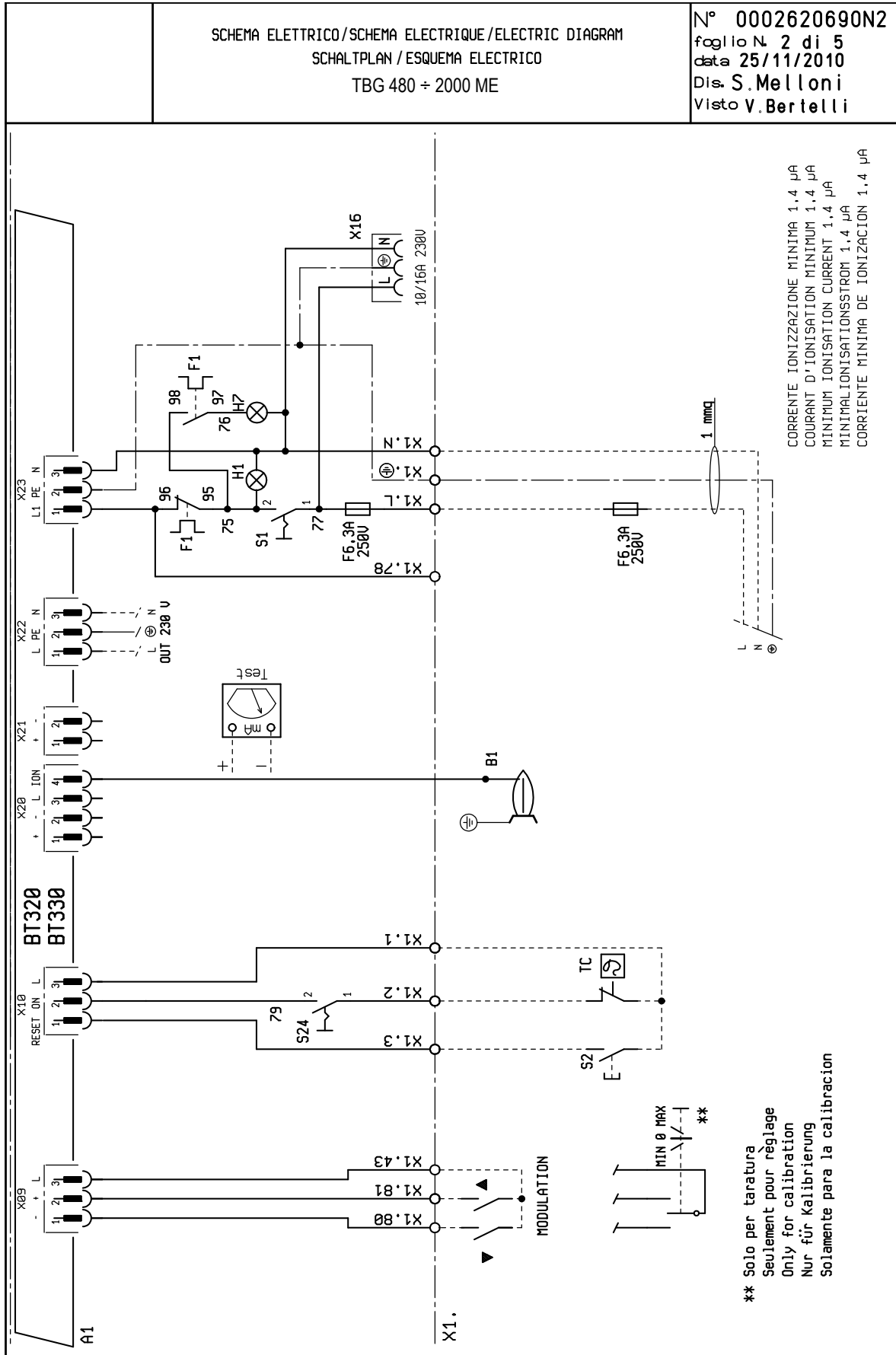

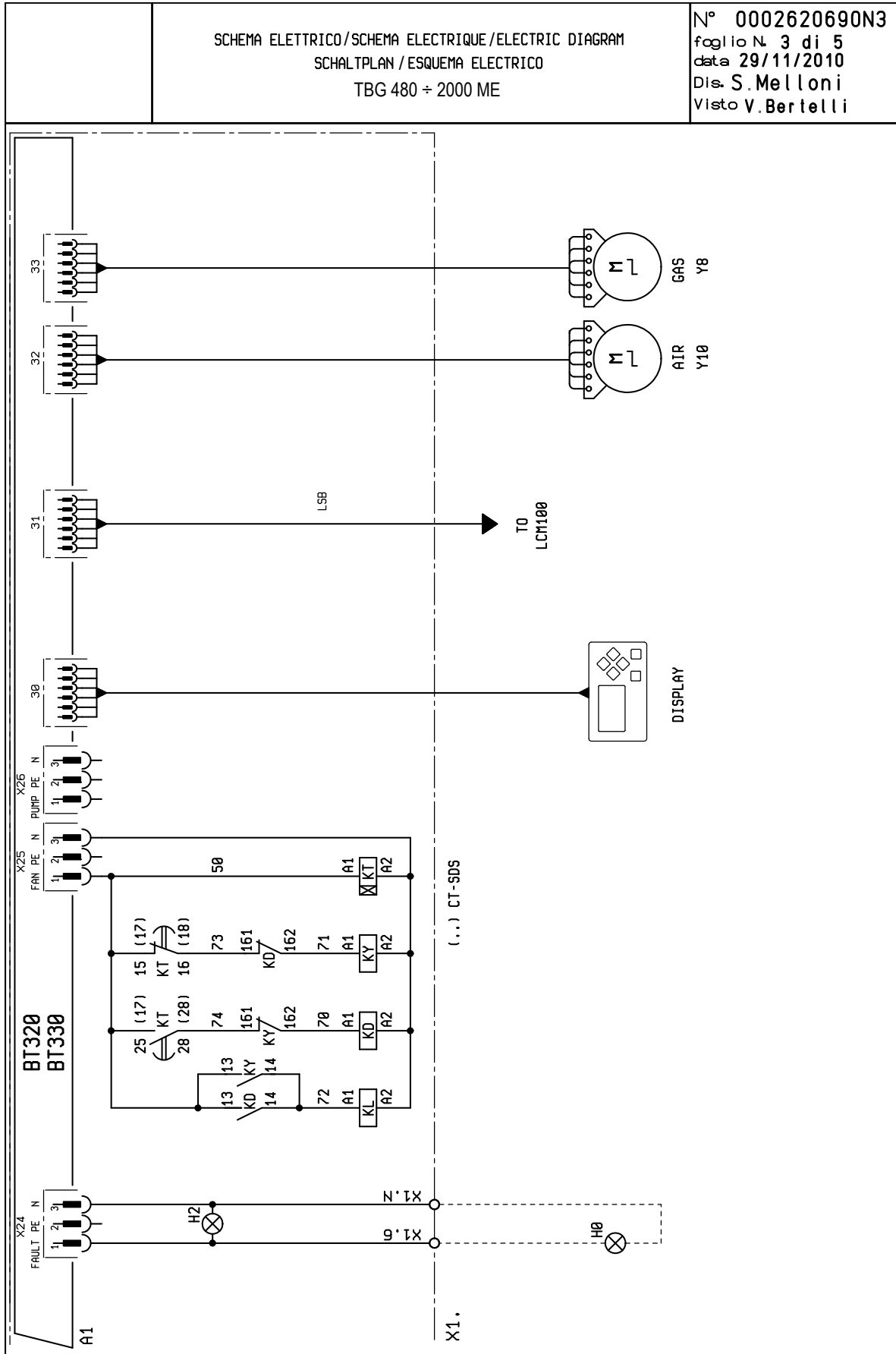

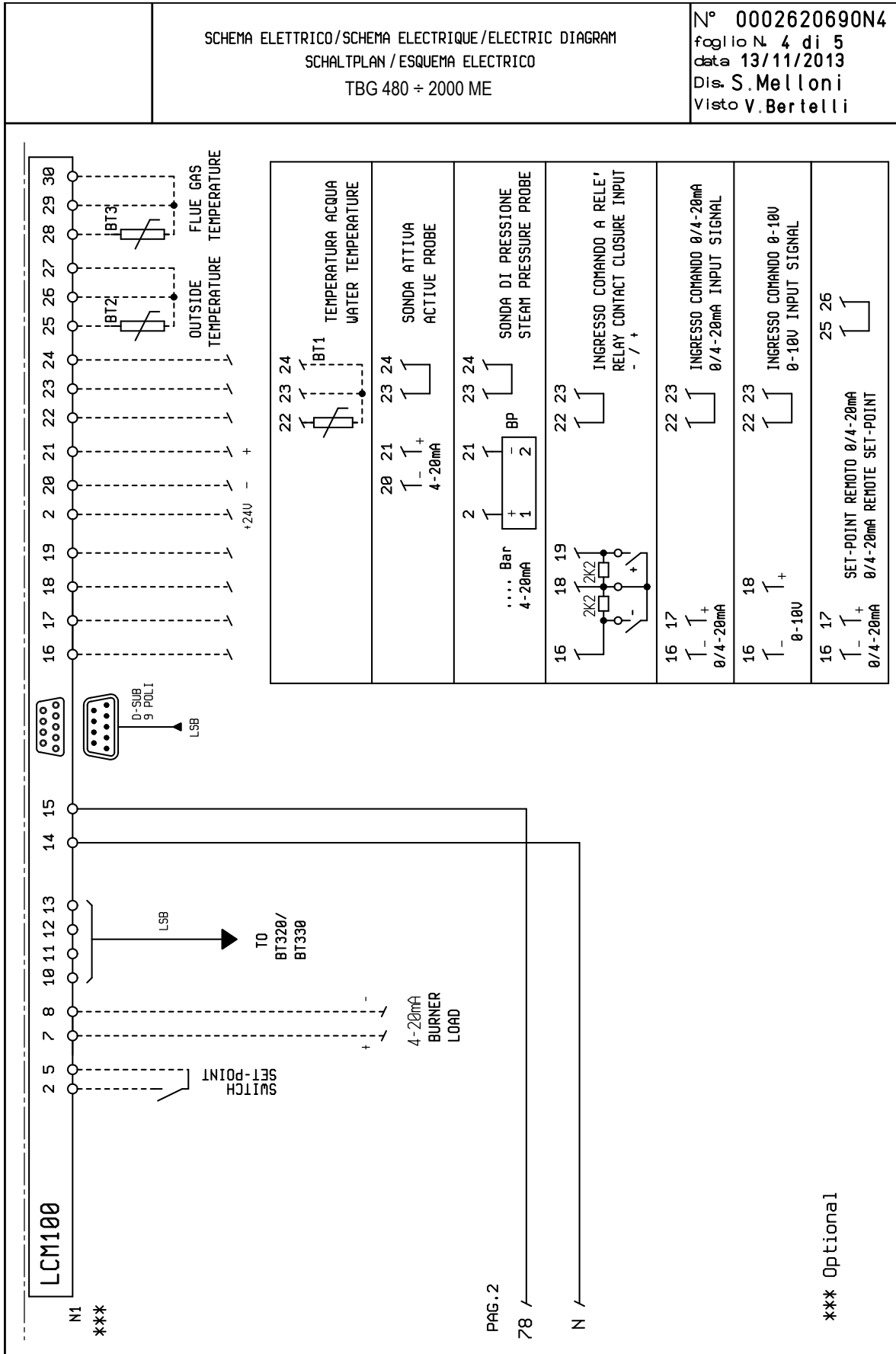

A1	EKİPMAN	BU	MAVİ
B1	FOTO DİRENÇ / İYONİZASYON ELEKTRODU / UV FOTSELİ	GNYE	YEŞİL / SARI
F1	TERMİK RÖLE	BN	BRUNO
FU1÷4	SİGORTALAR	BK	SİYAH
H0	HARİCİ BLOKAJ İKAZI LAMBASI / YARDIMCI DİRENÇ ÇALIŞMA LAMBASI	BK*	ÜST BASKILI SİYAH KONNEKTÖR
H1	ÇALIŞMA LAMBASI		
H2	BLOKAJ İKAZ LAMBASI		
H7	MOTOR FANI TERMİK RÖLE BLOKAJ LAMBASI		
KL	HAT KONTAKTÖRÜ		
KD	“ÜÇGEN KONTAKTÖR”		
KE	HARİCİ KONTAKTÖR		
KY	YILDIZ KONTAKTÖR		
KT	ZAMANLAYICI		
FAN MOTORU			
N1	“ELEKTRONİK REGÜLATÖR”		
PA	HAVA PRESOSTATI		
Pm	“MİNİMUM PRESOSTATI”		
PM	MAKSİMUM PRESOSTATI		
S1	MARŞ DURDURMA ANAHTARI		
S2	KİLİT AÇMA DÜĞMESİ		
S24	AÇMA / KAPAMA ANAHTARI		
SG	ANA ŞALTER		
TA	ATEŞLEME TRANSFORMATÖRÜ		
TC	KAZAN TERMOSTATI		
TS	EMNİYET TERMOSTATI		
X1	BRÜLÖR TERMİNALİ		
X16	SERVİS GİRİŞİ		
Y8	GAZ SERVOMOTORU.		
Y10	HAVA SERVOMOTORU		
YP	ANA ELEKTROVALF		
YS	EMNİYET ELEKTROVALFI		

L1 - L2- L3 Fazları

N - Nötr



Toprak

** Opsiyonel

* Yalnızca kalibrasyon için

Minimum iyonizasyon akımı 1,4 µA

ОГЛАВЛЕНИЕ

Меры предосторожности, обеспечивающие безопасность эксплуатации.....	3
Технические характеристики	6
Комплект поставки.....	7
Идентификационная табличка горелки	7
Регистрационные данные для первого розжига	7
Описание компонентов	9
Габаритные размеры	10
Конструктивные характеристики	11
Технические и функциональные характеристики	11
Крепление горелки к котлу.....	12
Главная схема газовой рампы	14
Электрические соединения.....	15
Описание функционирования.....	16
Розжиг и регулировка	16
СЕРВОПРИВОД ВОЗДУШНОЙ ЗАСЛОНКИ.....	18
Схема регулировки головки сгорания и расстояние между диском и электродами	19
Техническое обслуживание	20
интервалы техобслуживания.....	21
Ожидаемый срок службы.....	22
Инструкции по определению причин неисправностей в работе и способ их устранения	23
Электрические схемы.....	24

ДЕКЛАРАЦИЯ СООТВЕТСТВИЯ



CE0085:

DVGW CERT GmbH, Josef-Wirmer Strasse 1-3-53123 Bonn (D)

Настоящим заявляем, что наши газовые и смешанные вентиляторные горелки серии:

BPM...; BGN...; BTG...; TBML...; Comist...; GI...; GI...Mist; Minicomist...; Sparkgas...; TBG...; IB...; TBR...

(вариант: ... LX, для низкого уровня выбросов NOx; -V для инвертора, FGR для внешней рециркуляции дымов)

отвечают минимальным требованиям, установленным Европейскими директивами и регламентами:

- 2009/142/CE - (UE) 2016/426 (D.A.G.) (R.A.G.)
- 2014/30/CE (C.E.M.)
- 2014/35/CE (D.V.T.)
- 2006/42/CE (D.M.)

и соответствуют требованиям европейских стандартов:

- prEN 676:2008 (для газовых и комбинированных горелок, в отношении газа)
- prEN 267:2008 (смешанные, сторона дизельного топлива)
- EN 60335-1 (2012-01) + EC (2014-01).
- EN 60335-2-102
- EN 60204-1

Cento, 15 Marzo 2018

Начало срока действия: 21/04/2018

Истечение срока действия: 21/04/2019

Генеральный директор
Dr. Riccardo Fava

Директор по НИОКР
Ing. Paolo Bolognin

МЕРЫ ПРЕДОСТОРОЖНОСТИ, ОБЕСПЕЧИВАЮЩИЕ БЕЗОПАСНОСТЬ ЭКСПЛУАТАЦИИ

ЦЕЛЬ НАСТОЯЩЕГО РУКОВОДСТВА

Руководство имеет своей задачей способствовать безопасной эксплуатации изделия путем изложения правил выполнения тех или иных операций во избежание создания опасных ситуаций, которые могут быть вызваны неверным монтажом и/или ошибочными, ненадлежащими или неразумными действиями.

С изготовителя снимается всякая договорная и внедоговорная ответственность за ущерб, нанесенный оборудованию вследствие ошибок, допущенных при монтаже и эксплуатации, и, в любом случае, несоблюдения указаний, данных самим изготовителем.

- Срок службы изготовленных агрегатов составляет 10 лет при условии соблюдения нормальных условий работы и проведения планового техобслуживания, периодичность которого указывается производителем.
- Инструкция по эксплуатации является неотъемлемой частью изделия и должна всегда передаваться в руки пользователя.
- Пользователь обязан бережно хранить настоящее руководство для дальнейших консультаций.
- **Перед началом эксплуатации прибора для минимизации рисков и предотвращения несчастных случаев внимательно ознакомьтесь с "Указаниями по эксплуатации", приведенными в руководстве и указанными непосредственно на изделии.**
- Будьте внимательны к ПРЕДУПРЕЖДЕНИЯМ В ОТНОШЕНИИ ТЕХНИКИ БЕЗОПАСНОСТИ, избегайте НЕОСМОТРИТЕЛЬНЫХ ДЕЙСТВИЙ.
- Установщик должен оценить имеющиеся ОСТАТОЧНЫЕ РИСКИ.
- Чтобы выделить части текста или обратить внимание на какие-либо требования, имеющие важное значение, используются символы, значение которых объясняется ниже.



ОПАСНОСТЬ / ВНИМАНИЕ

Этот символ указывает на серьезную опасность, пренебрежение которой может создать серьезную угрозу здоровью и безопасности людей.



ОСТОРОЖНО / МЕРЫ ПРЕДОСТОРОЖНОСТИ

Этот символ указывает на необходимость придерживаться соответствующего поведения во избежание риска для здоровья и безопасности людей и материального ущерба.



ВНИМАНИЕ

Этот символ указывает на информацию эксплуатационного и технического характера, имеющую особое значение и которой не следует пренебрегать.

УСЛОВИЯ И ДЛИТЕЛЬНОСТЬ ХРАНЕНИЯ

Оборудование поставляется в упаковке изготовителя и транспортируется на резиновых опорах морским путем или по железной дороге в соответствии с правилами

перевозки товара, действующими в отношении выбранного транспортного средства.

Неиспользуемое оборудование необходимо хранить в закрытых и должным образом проветриваемых помещениях при стандартных условиях окружающей среды (температура от минус 10°C до 40°C). Срок хранения составляет 3 года.

ОБЩИЕ МЕРЫ ПРЕДОСТОРОЖНОСТИ

- Дата изготовления агрегата (месяц, год) указываются на паспортной табличке горелки.
- Данный прибор не предназначен для использования лицами (включая детей), обладающими сниженными физическими, сенсорными или психическими возможностями или не имеющими достаточных навыков и знаний.
- Эксплуатация прибора такими лицами допускается только в том случае, если они находятся под присмотром лица, ответственного за их безопасность, либо получили от него надлежащие указания по технике безопасности и правилам использования прибора.
- Следите за детьми и не допускайте, чтобы они играли с прибором.
- Настоящий прибор должен использоваться строго по предусмотренному назначению. Любой другой вид использования следует считать ненадлежащим и, следовательно, опасным.
- Установка прибора должна выполняться квалифицированными специалистами с соблюдением действующих норм и в соответствии с указаниями изготовителя.
- Под квалифицированными специалистами имеются в виду специалисты, обладающие специальными техническими знаниями в данной отрасли, подтвержденными согласно действующему законодательству.
- Неправильно выполненная установка может нанести ущерб людям, животным или предметам, за что изготовитель ответственности не несет.
- Сняв упаковку, проверьте целостность содержимого. В случае появления сомнений рекомендуется обратиться к поставщику. Элементы упаковки нельзя оставлять в доступном для детей месте, так как они представляют собой потенциальный источник опасности.
- Большинство компонентов прибора и его упаковки изготовлены из материалов, которые можно использовать повторно. Упаковка прибора и его компонентов не должна утилизироваться вместе с обычными бытовыми отходами, а подлежат утилизации в соответствии с действующими нормами.
- Перед выполнением любой операции по чистке или техобслуживанию необходимо отключить прибор от сети питания при помощи выключателя системы и/или используя специальные отсечные устройства.
- При продаже изделия или его передаче в другие руки, а также в случае, когда вы переезжаете и оставляете изделие, убедитесь в том, что настоящее руководство всегда находится с прибором. Это необходимо для того, чтобы новый хозяин и/или монтажник смогли обратиться к нему в случае потребности.
- Во время работы прибора не касайтесь руками нагреваемых деталей, расположенных обычно вблизи пламени и системы предварительного нагрева топлива, если таковая имеется. Они могут оставаться горячими и после непродолжительной остановки прибора.

- В случае неисправности и/или неисправного функционирования аппарата отключите его. Не пытайтесь отремонтировать его самостоятельно. Обращайтесь за помощью исключительно к квалифицированным специалистам.
- При необходимости ремонта изделия он должен выполняться только в авторизованном сервисном центре компании BALTUR или ее дистрибьютора с использованием исключительно оригинальных запасных частей.
- Производитель и/или ее местный дистрибьютор снимают с себя всякую ответственность за несчастные случаи или материальный ущерб, которые могут быть вызваны внесением несанкционированных изменений в конструкцию изделия или несоблюдением указаний, приведенных в настоящем руководстве.

МЕРЫ ПРЕДОСТОРОЖНОСТИ ПРИ УСТАНОВКЕ

- Прибор должен устанавливаться в подходящем помещении, оснащенном вентиляцией, соответствующей действующим нормативам и положениям законодательства.
- Решетки всасывания воздуха и вентиляционные отверстия в помещении установки не должны быть полностью или частично перегородены.
- В месте установки должна отсутствовать опасность взрыва или пожара.
- Перед началом монтажа рекомендуется тщательно прочистить изнутри все трубы подачи топлива.
- Перед тем как подключать прибор, убедитесь, что данные на паспортной табличке соответствуют данным сети (подачи электроэнергии, газа, дизельного или другого вида топлива).
- Убедитесь, что горелка надежно прикреплена к котлу в соответствии с указаниями изготовителя.
- Надлежащим образом выполните подключения к источникам энергии согласно приведенным схемам и в соответствии с нормативами и положениями законодательства, действующими на момент установки.
- Проверьте, чтобы система удаления продуктов сгорания НЕ была засорена /перегорожена.
- В случае принятия решения об окончательном прекращении использовании горелки необходимо, чтобы квалифицированные специалисты выполнили следующие операции:
 - Отключите электрическое питание, отсоединив кабель питания от главного выключателя.
 - Перекройте подачу топлива при помощи ручного отсечного вентиля и выньте маховички управления из их гнезд.
 - Обезопасьте те компоненты, которые являются потенциальными источниками опасности.

МЕРЫ ПРЕДОСТОРОЖНОСТИ ПРИ ПУСКЕ, ПРОВЕРКЕ, ЭКСПЛУАТАЦИИ И ТЕХОБСЛУЖИВАНИИ

- Пуск, проверки и техобслуживание должны выполняться исключительно квалифицированными специалистами в соответствии с положениями действующих нормативов.
- После закрепления горелки на котле проведите испытания и убедитесь в отсутствии зазоров, через которые могло бы выходить пламя.
- Проверьте герметичность трубопроводов подачи топлива

на прибор.

- Проверьте, чтобы расход топлива соответствовал требуемой мощности горелки.
- Отрегулируйте расход топлива горелки с учетом мощности, необходимой для котла.
- Давление подачи топлива должно лежать в пределах, указанных на табличке технических данных, установленной на горелке, и/или в руководстве
- Проверьте, чтобы параметры системы подачи топлива соответствовали требуемому расходу горелки, и чтобы она была оснащена всеми предохранительными и контрольными устройствами, предусмотренными действующими нормативами.
- Перед розжигом горелки и хотя бы раз в год необходимо, чтобы квалифицированный специалист выполнил следующие операции:
 - Отрегулируйте расход топлива горелки с учетом мощности, необходимой для котла.
 - Выполните контроль процесса горения, отрегулировав расход воздуха для горения и/или топлива для оптимизации КПД использования топлива и выбросов согласно действующему законодательству.
 - Проверьте исправность регулировочных и предохранительных устройств.
 - Проверьте правильность функционирования трубопровода удаления продуктов сгорания.
 - Проверьте герметичность внутреннего и наружного участка трубопроводов подачи топлива.
 - По завершении регулировок проверьте, чтобы все механические крепления регулировочных устройств были плотно затянуты.
 - Убедитесь в наличии необходимых инструкций по эксплуатации и техобслуживанию горелки.
- В случае частых блокировок горелки не следует упорно пытаться сбрасывать блокировку с помощью ручной процедуры, вместо этого следует обратиться за помощью к квалифицированным специалистам.
- В случае если принято решение о неиспользовании горелки в течение некоторого времени, необходимо перекрыть вентиль или вентили подачи топлива.

Особые меры предосторожности при использовании газа.

- Убедитесь, что подводящая линия и рампа соответствуют действующим нормам.
- Проверьте герметичность всех газовых соединений.
- Не оставляйте включенным прибор, когда он не используется, и всегда закрывайте газовый вентиль.
- В случае длительного отсутствия пользователя прибора закройте главный вентиль подачи газа на горелку.
- Если вы почувствовали запах газа:
 - не включайте электрические выключатели, телефон или любые другие объекты, которые могут вызвать искрение;
 - сразу же откройте двери и окна для проветривания помещения;
 - закройте газовые вентили;
 - обратитесь за помощью к квалифицированному специалисту.
- Не перегораживайте вентиляционные отверстия в помещении, в котором установлен газовый прибор, во избежание опасных ситуаций, таких как образование токсичных и взрывоопасных смесей.

ОСТАТОЧНЫЕ РИСКИ

- Несмотря на тщательное проектирование изделия с соблюдением применимых норм и разумных правил, даже при корректном использовании могут иметь место остаточные риски. Они отмечены на горелке соответствующими знаками.



ВНИМАНИЕ

Движущиеся механические узлы



ВНИМАНИЕ

Материалы при высоких температурах.



ВНИМАНИЕ

Электрический щит под напряжением

МЕРЫ ПРЕДОСТОРОЖНОСТИ ДЛЯ ОБЕСПЕЧЕНИЯ ЭЛЕКТРОБЕЗОПАСНОСТИ

- Убедитесь, что прибор подсоединен к надлежащему контуру заземления, выполненному в соответствии с действующими нормативами техники безопасности.
- Не используйте газовые трубы для заземления электрооборудования.
- В случае сомнений необходимо обратиться к квалифицированным специалистам, чтобы он произвел тщательную проверку системы электропитания, так как изготовитель не отвечает за ущерб, который может быть вызван отсутствием ее заземления.
- Поручите квалифицированным электрикам проверить соответствие системы электропитания максимальной потребляемой мощности прибора, указанной на его табличке технических данных.
- Убедитесь, что сечение кабелей системы электропитания соответствует потребляемой мощности прибора.
- Не допускается использование переходников, многогнездовых розеток и/или удлинителей для подключения прибора к сети электропитания.
- Следует предусмотреть многополюсный выключатель

с расстоянием раскрытия контактов не менее 3 мм для подключения к электрической сети, как предусмотрено действующими нормами законодательства (условия категории перенапряжения III).

- Для электрического питания горелки используйте исключительно кабели с двойной изоляцией, наружная изоляция должна иметь толщину не менее 1 мм.
- Снимайте наружную изоляцию кабеля питания лишь настолько, насколько это необходимо для выполнения соединения, во избежание соприкосновения провода с металлическими частями.
- Электрическое питание горелки должно предусматривать соединение нейтрали с землей. При проверке тока ионизации в том случае, когда нейтраль не соединена с землей, необходимо подсоединить RC-цепочку между клеммой 2 (нейтраль) и землей.
- В случае длительного отсутствия пользователя прибора закройте главный вентиль подачи газа на горелку.
- Пользование любым компонентом, потребляющим электроэнергию, требует соблюдения некоторых важных правил, а именно:
 - не касайтесь прибора мокрыми или влажными частями тела и/или если у вас мокрые ноги;
 - не тяните за электрические кабели;
 - не допускайте, чтобы прибор подвергался воздействию атмосферных факторов, таких как дождь, солнце и т. д., за исключением тех случаев, когда это предусмотрено;
 - не разрешайте использовать прибор детям или взрослым, не имеющим достаточного опыта;
 - пользователь не должен самостоятельно заменять кабель питания прибора. В случае повреждения кабеля выключите прибор. Для осуществления его замены обращайтесь к квалифицированным специалистам;
 - В случае если принято решение о неиспользовании прибора в течении некоторого времени, целесообразно отключить электрический выключатель, подающий питание на все компоненты установки, потребляющие электроэнергию (насосы, горелку и т. д.).
- Используйте гибкие кабели согласно стандарту EN60335-1:
 - если оплетка из ПВХ, не менее, чем тип H05VV-F
 - если оплетка из резины, не менее, чем тип H05RR-F
 - без оплетки, не менее, чем тип FG7 или FROR

ТЕХНИЧЕСКИЕ ХАРАКТЕРИСТИКИ

МОДЕЛЬ	ТВГ 900 ME	
МАКСИМАЛЬНАЯ ТЕПЛОВАЯ МОЩНОСТЬ ПРИ ИСПОЛЬЗОВАНИИ МЕТАНА	кВт	9500
МИНИМАЛЬНАЯ ТЕПЛОВАЯ МОЩНОСТЬ ПРИ ИСПОЛЬЗОВАНИИ МЕТАНА	кВт	1000
¹⁾ ВЫБРОСЫ ПРИ СЖИГАНИИ МЕТАНА	мг/кВтч	Класс 2
РЕЖИМ РАБОТЫ	Двухступенчатая прогрессивная	
ТРАНСФОРМАТОР МЕТАН 50 Гц	8 kV - 30 mA - 230V	
РАСХОД ГАЗА ПРИ ИСПОЛЬЗОВАНИИ МЕТАНА	Стм ³ /ч	1005
РАСХОД ГАЗА ПРИ ИСПОЛЬЗОВАНИИ МЕТАНА	Стм ³ /ч	102
МАКСИМАЛЬНОЕ ДАВЛЕНИЕ МЕТАНА	hPa (мбар)	500
МИНИМАЛЬНОЕ ДАВЛЕНИЕ - МЕТАН	hPa (мбар)	119
ДВИГАТЕЛЬ ВЕНТИЛЯТОРА 50 Гц	кВт	15
ОБОРОТЫ ДВИГАТЕЛЯ ВЕНТИЛЯТОРА 50 Гц	об/мин	2945
ДВИГАТЕЛЬ ВЕНТИЛЯТОРА 60 Гц	кВт	18.5
ОБОРОТЫ ДВИГАТЕЛЯ ВЕНТИЛЯТОРА 60 Гц	об/мин	3515
ПОТРЕБЛЯЕМАЯ ЭЛЕКТРИЧЕСКАЯ МОЩНОСТЬ* 50 Гц	кВт	17
ПОТРЕБЛЯЕМАЯ ЭЛЕКТРИЧЕСКАЯ МОЩНОСТЬ* 60 Гц	кВт	20.8
ПИТАНИЕ С ЧАСТОТОЙ 50 Гц	3N- 400V ± 10%	
ПИТАНИЕ С ЧАСТОТОЙ 60 Гц	3 N ~ 380 V ± 10%	
КЛАСС ЗАЩИТЫ	IP54	
ДЕТЕКТОР ПЛАМЕНИ	ЭЛЕКТРОД ИОНИЗАЦИИ	
ОБОРУДОВАНИЕ	LME73	
РЕГУЛИРОВКА РАСХОДА ВОЗДУХА	ЭЛЕКТРОННЫЙ КУЛАЧОК	
ЗВУКОВОЕ ДАВЛЕНИЕ**	дБА	82.5
ЗВУКОВАЯ МОЩНОСТЬ***	дБА	97.6
ВЕС С УПАКОВКОЙ	кг	460

Выбросы СО при сжигании метана/пропана ≤ 100 мг/кВтчас

Низшая теплотворная способность при температуре 15° С, 1013 мбар:

Газ метан: $H_i = 9,45 \text{ кВт-ч/Стм}^3 = 34,02 \text{ МДж/Стм}^3$

Пропан: $H_i = 24,44 \text{ кВт-ч/Стм}^3 = 88,00 \text{ МДж/Стм}^3$

В отношении других типов газа и других значений давления обращайтесь в наши торговые отделы.

Минимальное давление с учетом типа используемой ramпы для достижения максимальной мощности при условии нулевого сопротивления в топке.

* Полное потребление на этапе пуска при включенном трансформаторе розжига.

Измерения проводились в соответствии со стандартом EN 15036 - 1.

** Звуковое давление было получено при работе горелки на максимальной номинальной мощности в лабораторных условиях изготовителя и не подлежит сравнению с измерениями, осуществленными в других местах.

*** Величина звуковой мощности определена в лаборатории изготовителя с использованием образцового источника. Точность такого измерения соответствует 2-й категории (инженерный класс) со стандартным отклонением 1,5 дБ (А).

КОМПЛЕКТ ПОСТАВКИ

МОДЕЛЬ	ТВГ 900 ME
ИЗОЛЯЦИОННАЯ ПРОКЛАДКА	2
ШПИЛЬКИ	4 шт. M20
ШЕСТИГРАННЫЕ ГАЙКИ	4 шт. M20
ПЛОСКИЕ ШАЙБЫ	N8Ø16

ИДЕНТИФИКАЦИОННАЯ ТАБЛИЧКА ГОРЕЛКИ

1	2		
3	4	5	
6	7		
8			
9			14
10	11	12	13
15			16

taga_desc_bru

- 1 Логотип компании
- 2 Наименование компании
- 3 Артикул изделия
- 4 Модель горелки
- 5 Серийный номер
- 6 Мощность жидкого топлива
- 7 Мощность газообразного топлива
- 8 Давление газообразного топлива
- 9 Вязкость жидкого топлива
- 10 Мощность двигателя вентилятора
- 11 Напряжение питания
- 12 Степень защиты
- 13 Страна изготовления и номера сертификата омологации
- 14 Дата производства месяц/год
- 15 -
- 16 Штрих-код заводского номера горелки

РЕГИСТРАЦИОННЫЕ ДАННЫЕ ДЛЯ ПЕРВОГО РОЗЖИГА

Модель:	Дата:	ora:
Тип газа		
Низшее число Воббе		
Низшая теплотворная способность		
мин. расход газа	Стм ³ /ч	
макс. расход газа	Стм ³ /ч	
мин. мощность газа	кВт	
макс. мощность газа	кВт	
Давление газа в сети	hPa (мбар)	
Давление газа на выходе из стабилизатора	hPa (мбар)	
CO (при минимальной мощности)	ppm	
CO ₂ (при минимальной мощности)	%	
Nox (при минимальной мощности)	ppm	
CO (при максимальной мощности)	ppm	
CO ₂ (при максимальной мощности)	%	
Nox (при максимальной мощности)	ppm	
температура дымов		
температура воздуха		

1) ВЫБРОСЫ ПРИ СЖИГАНИИ МЕТАНА

Классы, определяемые согласно норматива EN 676.

Класс	Выбросы NOx в мг/кВтчас при сжигании метана
1	≤ 170
2	≤ 120
3	≤ 80

2) ВЫБРОСЫ ПРИ СЖИГАНИИ ПРОПАНА

Выбросы CO при сжигании метана/пропана ≤ 100 мг/кВтчас

Класс	Выбросы NOx в мг/кВтчас при сжигании пропана
1	≤ 230
2	≤ 180
3	≤ 140

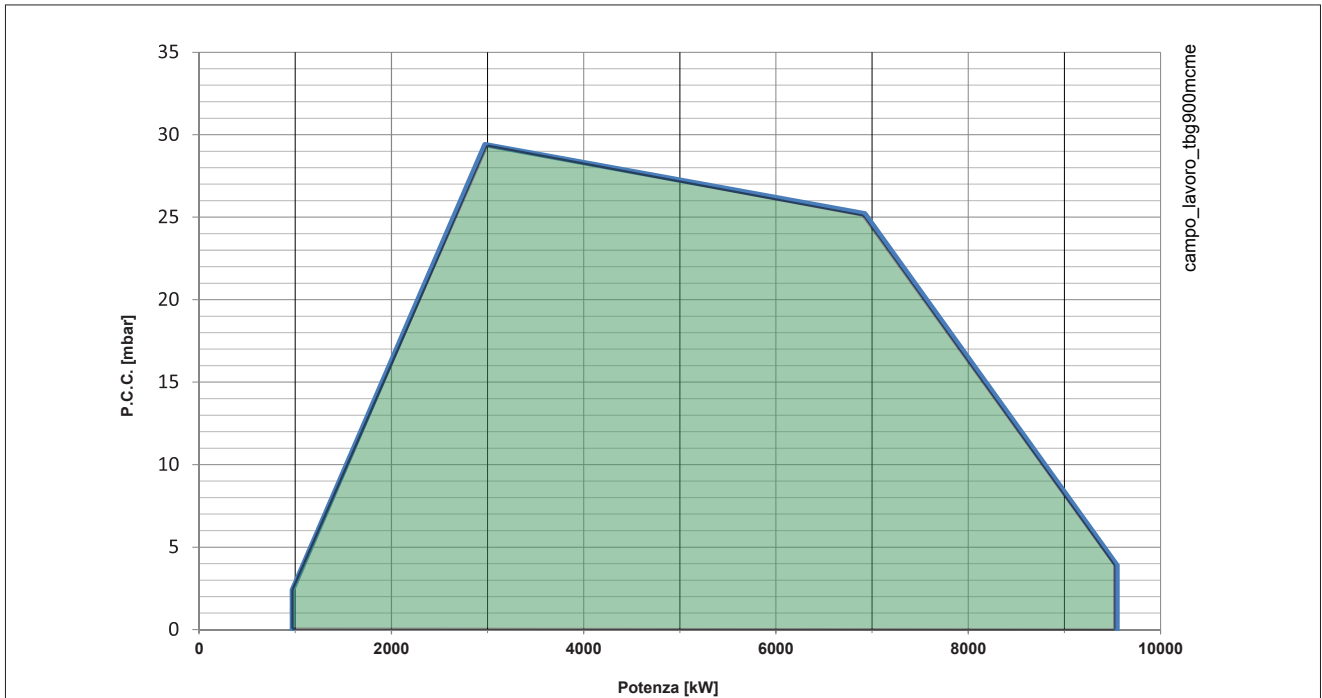

ВНИМАНИЕ

Рабочие диапазоны получены на испытательных котлах, выполненных в соответствии с нормативами EN 676. Эти диапазоны являются приблизительными и служат для подбора горелки к котлу. Для обеспечения исправной работы горелки размеры камеры сгорания должны соответствовать требованиям действующих нормативов, в противном случае обратитесь за помощью к изготовителю.

Горелка не должна работать за пределами допущенного диапазона.

ОПИСАНИЕ КОМПОНЕНТОВ

- 1 Головка сгорания
- 2 Прокладка
- 3 Соединительный фланец горелки
- 4 Дроссельный клапан регулировки подачи газа
- 5 Сервопривод пуска модуляции
- 6 Дисплей
- 7 Реле давления воздуха
- 8 Сервопривод регулировки воздуха
- 9 Электрический щит
- 10 Шарнир
- 11 Двигатель крыльчатки
- 12 Всасывающий воздухозаборник
- 13 Устройство регулировки головки

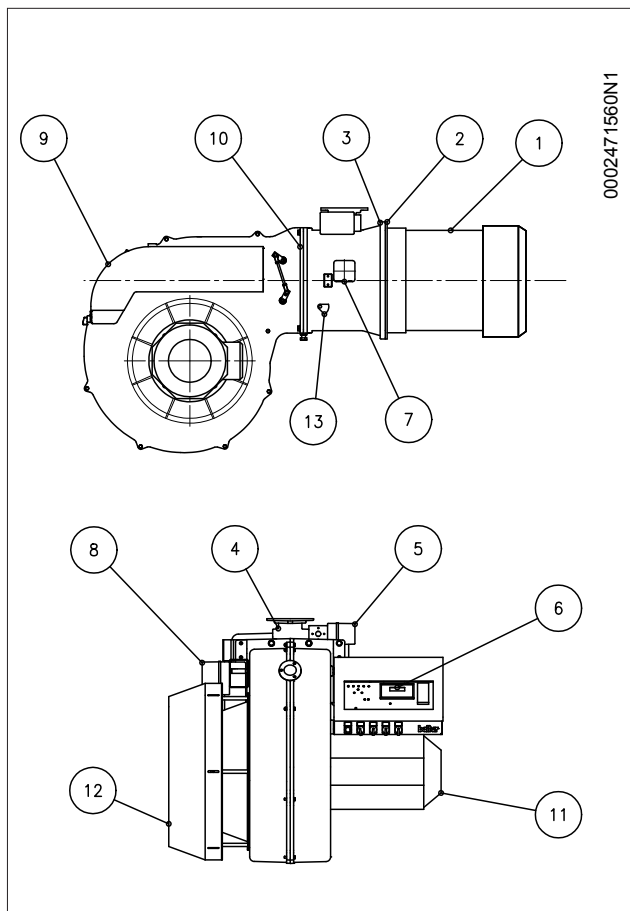

ГАБАРИТНЫЕ РАЗМЕРЫ

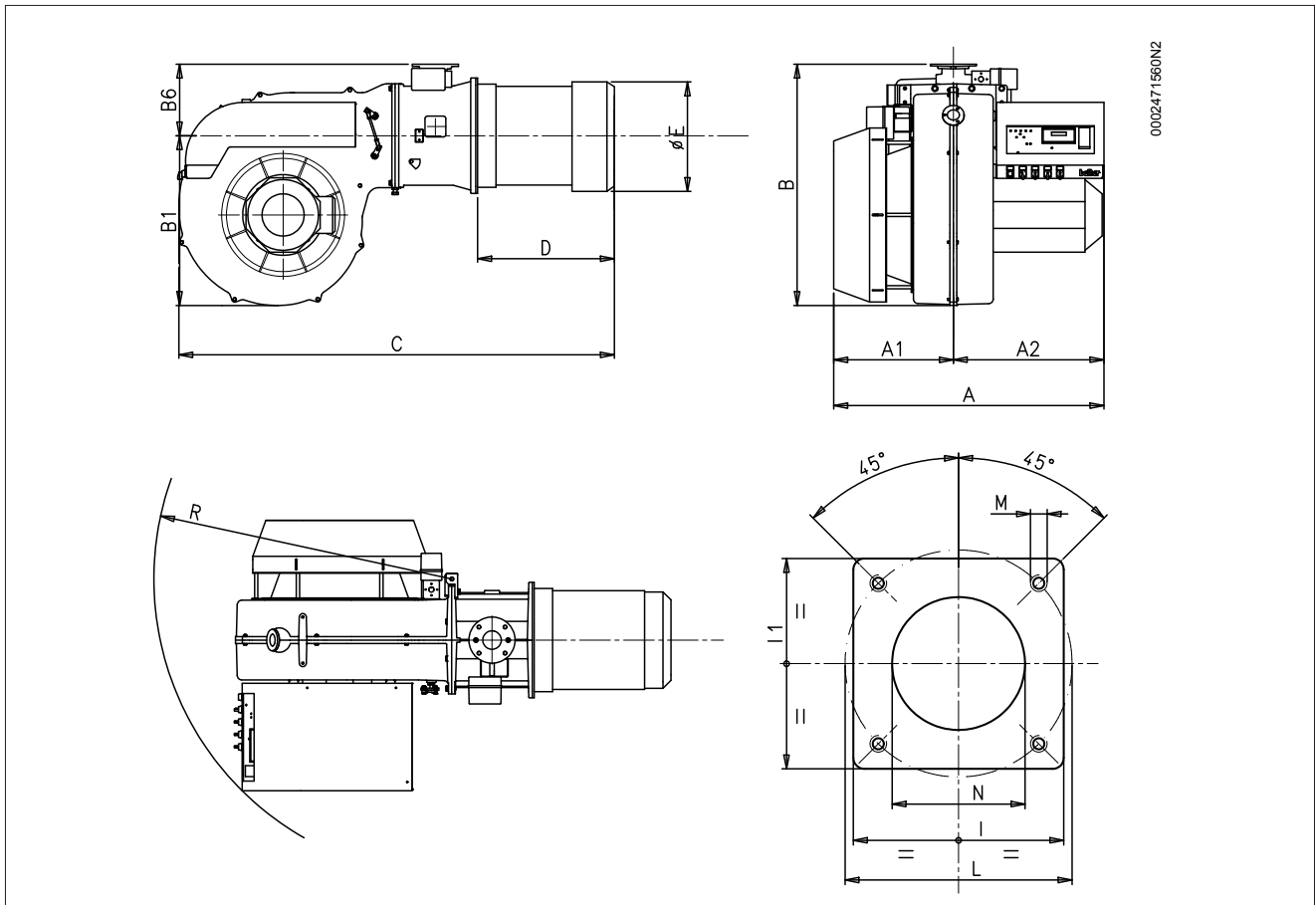

Модель	A	A1	A2	B	B1	B2	B5	C	C1
TBG 900 ME	1230	570	660	1050	740	285	310	1950	191

Модель	D	E Ø	F Ø	I Ø	I1	L Ø	M	N Ø
TBG 900 ME	640	426	DN80	520	520	594	M20	460

Модель	R
TBG 900 ME	1300

КОНСТРУКТИВНЫЕ ХАРАКТЕРИСТИКИ

Горелка состоит из:

- Вентилируемый кожух из легкого алюминиевого сплава.
- Центробежный вентилятор с высокими эксплуатационными характеристиками.
- Всасывающий воздухозаборник.
- Регулируемая головка сгорания с патрубком из нержавеющей стали и стальным диском пламени.
- Окошко для наблюдения за пламенем.
- Трехфазный электрический двигатель привода вентилятора.
- Реле давления воздуха, обеспечивающее наличие воздуха горения.
- Автоматический блок управления и контроля горелки с микропроцессором в соответствии с требованиями европейского норматива EN298, оснащенный блоком контроля герметичности клапанов.
- Дисплей для визуализации последовательности работы и кодов ошибки в случае блокировки горелки.
- Щит управления с выключателями пуска/останова и выключения горелки, селектором топлива, индикаторами функционирования и блокировки, клавиатурой программирования электронного кулачка
- Электрооборудования с классом защиты IP54.

ТЕХНИЧЕСКИЕ И ФУНКЦИОНАЛЬНЫЕ ХАРАКТЕРИСТИКИ

- Газовая горелка, соответствующая евростандартам EN 676 и европейским директивам 2006/42/CE; 2006/95/CE; 97/23/CE; 2004/108/CE.
- Функционирование с двумя прогрессивными ступенями.
- Шарнир, открывающийся влево и вправо, обеспечивающий удобный доступ к узлу смешивания без отсоединения горелки от котла.
- Регулировка минимального и максимального расхода воздуха через электрический шаговый сервопривод с закрытием заслонки при паузе для того, чтобы тепло не рассеивалось в дымоходе.
- Регулируемая головка горения.

КРЕПЛЕНИЕ ГОРЕЛКИ К КОТЛУ

МОНТАЖ БЛОКА ГОЛОВКИ

Головка горелки упаковывается отдельно от корпуса горелки. Закрепите горелку к дверце котла следующим образом:

- Поместите на огневую трубу изоляционную прокладку -13
- Прикрепите фланец аккумулятора -15 к фланцу котла -1 с помощью шпилек, шайб и гаек, входящих в комплект поставки -7

ОПАСНОСТЬ / ВНИМАНИЕ

Полностью заполните подходящим материалом пространство между патрубком горелки и отверстием огнеупорной плиты внутри дверцы котла.

МОНТАЖ ВЕНТИЛИРУЕМОГО КОЖУХА

- Разместите палец шарнира -31, имеющийся на шнеке горелки, рядом с нижним полушарниром -12 и вставьте палец в отверстие.
- Разместите палец шарнира -31, имеющийся на шнеке горелки, рядом с нижним полушарниром -12 и вставьте палец в отверстие.

Для перемещения горелки рекомендуется использовать надлежащие подъемные приспособления, которые следует зацеплять за рым-болты горелки так, как показано на рисунке.

- Вставьте верхний полушарнир-17 в палец -14 и закрепите шарнир к распорной втулке при помощи винтов и шайб, входящих в комплект поставки -15

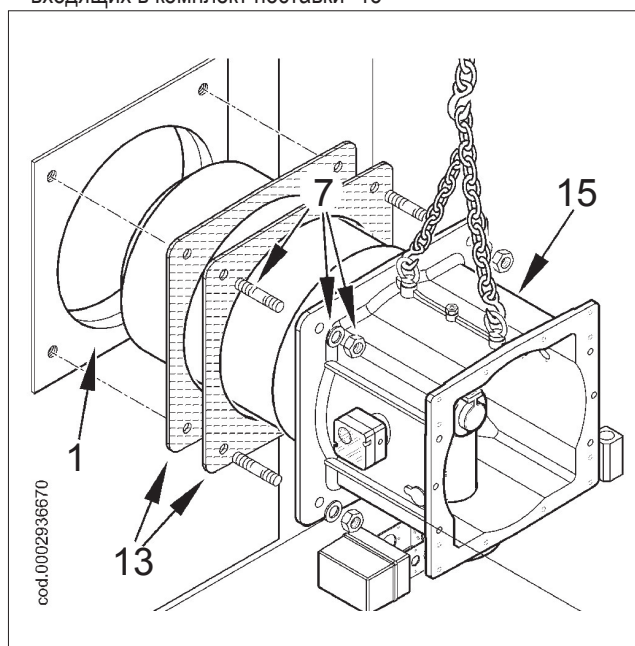
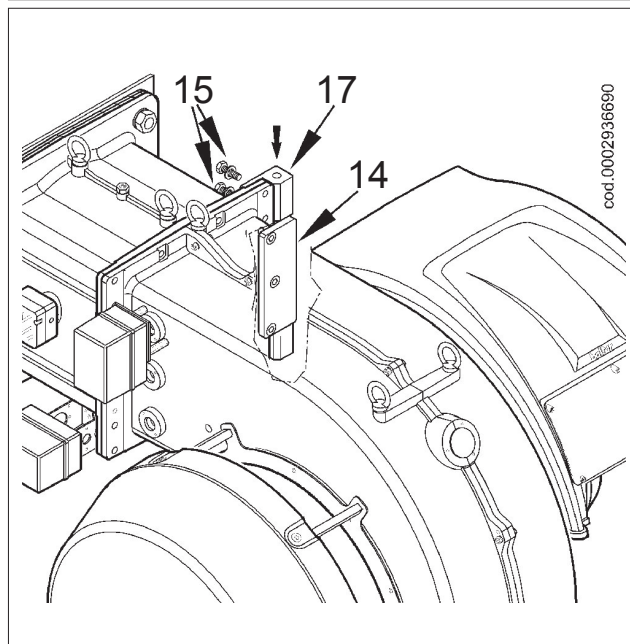
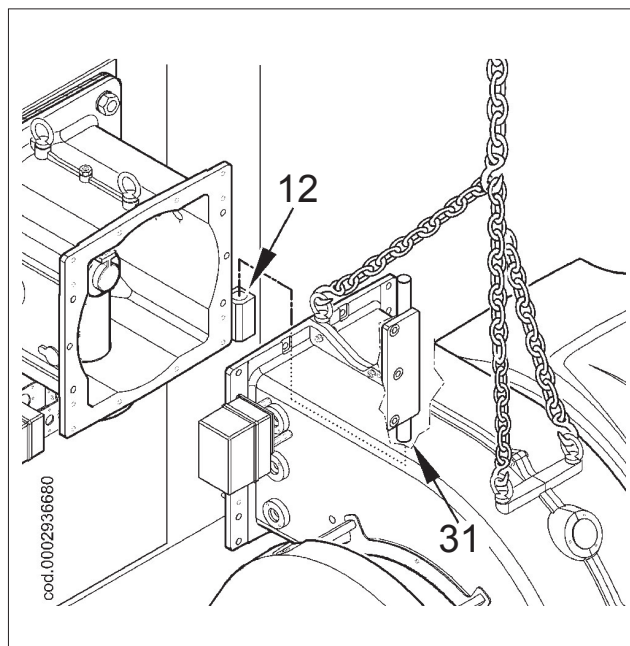

- После выравнивания двух отверстий на узле головки с вентилятором при помощи винта и контргайки-16, закрутите их соответствующими винтами с шайбами -5, чтобы закрепить корпус головки на узле вентилятора.

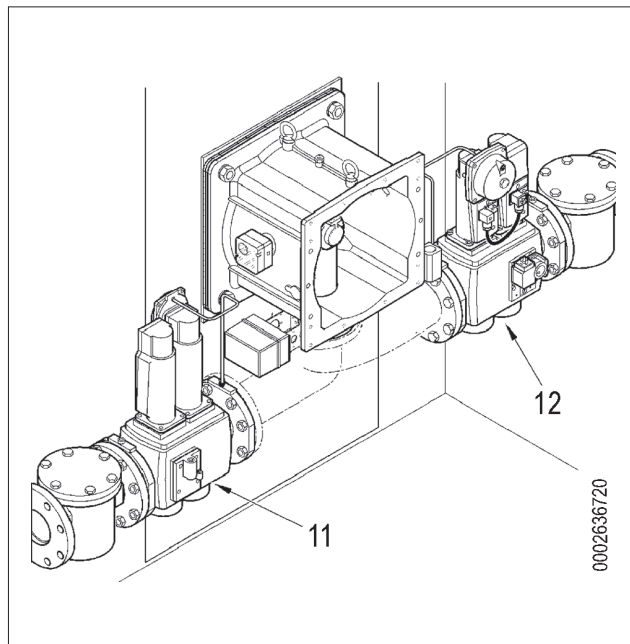
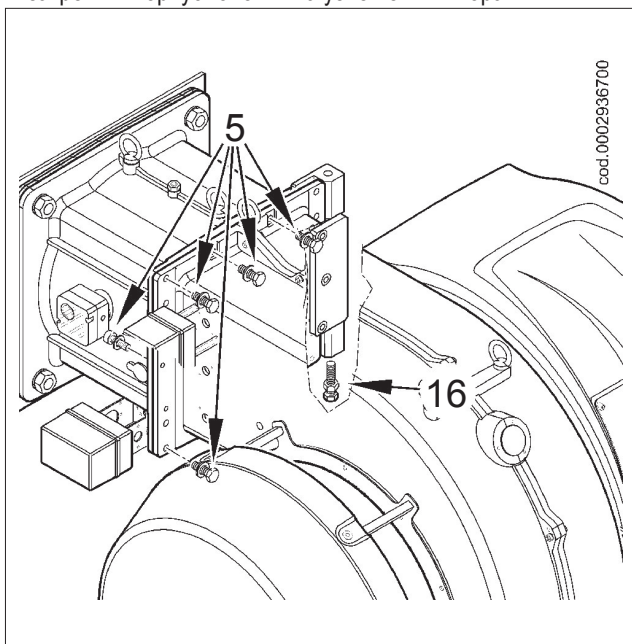

МОНТАЖ ГАЗОВОЙ РАМПЫ

Газовая рампа сертифицирована по стандарту EN 676 и поставляется отдельно.

Возможны различные варианты монтажа -8, -9, -10, -11, -12 газовой рампы.

Выберите наиболее подходящее решение в зависимости от структуры помещения, в котором расположен котел, и от положения трубопровода подачи газа.

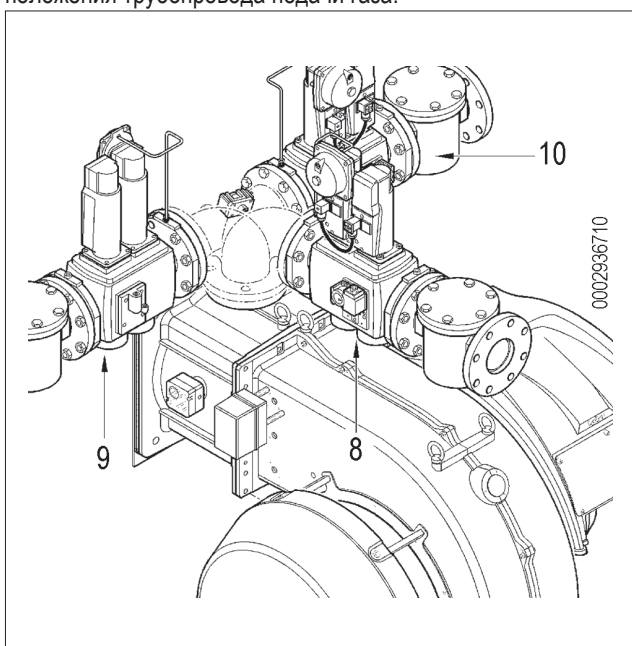

ГЛАВНАЯ СХЕМА ГАЗОВОЙ РАМПЫ

⚠ ОПАСНОСТЬ / ВНИМАНИЕ

Перед газовым клапаном нужно монтировать ручной отсечной вентиль и антивибрационную вставку, которые должны быть размещены так, как указывается на принципиальной схеме.

Для гарантирования лучшего функционирования регулятора давления лучше, чтобы он монтировался на горизонтальном трубопроводе после фильтра.

Регулятор давления газа необходимо регулировать, когда он работает на максимальном действительно используемом горелкой расходе.

Давление на выходе должно регулироваться на значение, которое слегка меньше максимально достигаемого.

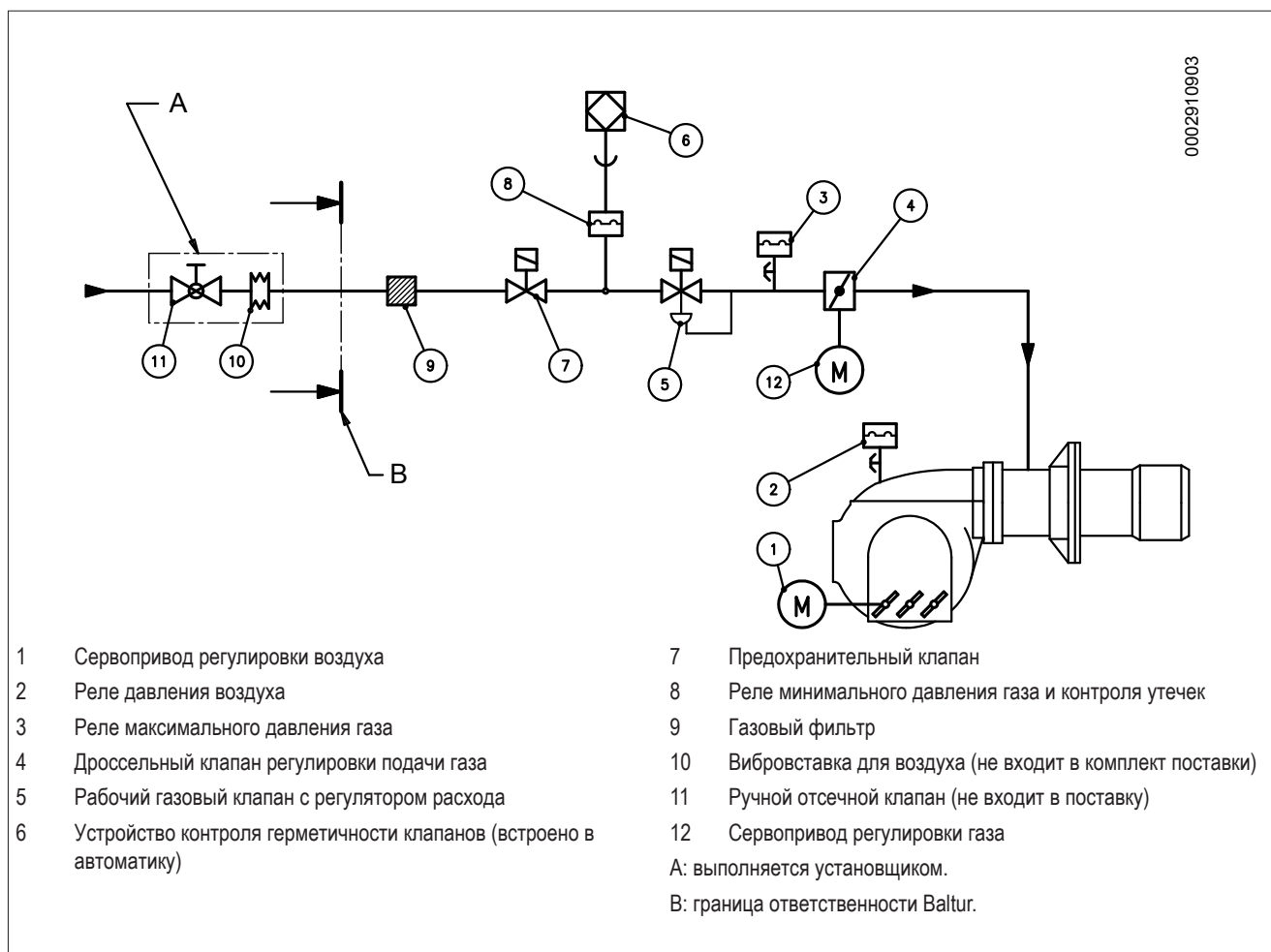

ЭЛЕКТРИЧЕСКИЕ СОЕДИНЕНИЯ

- Все соединения необходимо выполнить гибкими электрическими проводами.
- Электрические провода должны находиться на вдали от нагреваемых частей.
- Установка горелки разрешена лишь в зонах с уровнем загрязнения 2, как показано в приложении М нормы EN 60335-1:2008-07.
- Убедитесь, что электросеть, к которой вы хотите присоединить аппаратуру, имеет напряжение и частоту, подходящие для горелки.
- Трехфазная или однофазная линия питания должна быть оснащена выключателем с плавкими предохранителями. Кроме того согласно действующим нормативам в линии питания горелки необходимо установить легкодоступный выключатель - снаружи того помещения, в котором расположен котел.
- Главная линия питания, соответствующий выключатель с предохранителями и возможный ограничитель должны выдерживать максимальный ток, потребляемый горелкой.
- Для подключения к сети электропитания необходимо предусмотреть многополюсный выключатель с расстоянием между разомкнутыми контактами не менее 3 мм в соответствии с действующими нормативами техники безопасности.
- Электрические соединения (линии питания и термостатов) см. соответствующую электрическую схему.
- Снимайте наружную изоляцию кабеля питания лишь настолько, насколько это необходимо для выполнения соединения, во избежание соприкосновения провода с металлическими частями.

ОСТОРОЖНО / МЕРЫ ПРЕДОСТОРОЖНОСТИ

Открывать электрический щит горелки можно только квалифицированным работникам.

- В случае разбалансированных электрических сетей 230 В фаза-фаза, напряжение между электродом контроля пламени и массой может оказаться недостаточным, чтобы гарантировать исправную работу горелки. Неисправность устранена за счет использования изолирующего трансформатора типа AR1, код 0005020028, который подключается, как указано на приведенной далее схеме.

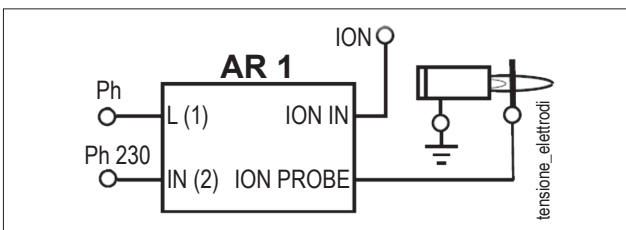

ОПИСАНИЕ ФУНКЦИОНИРОВАНИЯ

Горелка работает полностью в автоматическом режиме; она включается при замыкании главного выключателя и выключателя щита управления.

Работой горелки управляет электронное оборудование управления и контроля.

Положение «блокировки» - это безопасное положение, в которое автоматически приводится горелка при обнаружении сбоя, ставящего под угрозу безопасность.

Горелка остается в заблокированном положении неограниченное время.

Разблокировка производится вручную.

Для разблокировки блока управления нажмите на соответствующую кнопку разблокировки.

Блокировки могут быть вызваны также переходными процессами; в таких случаях, после нажатия кнопки разблокировки горелка вновь запустится без всяких проблем.

РОЗЖИГ И РЕГУЛИРОВКА

- Необходимо удалить воздух из газопроводной трубы, приняв все необходимые меры предосторожности и открыв двери и окна.
- Дождитесь, чтобы газ, имеющийся в помещении, полностью выветрился наружу. Снова подсоедините горелку к газовому трубопроводу.
- Необходимо убедиться в том, что напряжение соединяемой электрической линии соответствует напряжению, указанному производителем, и электрические соединения, осуществленные на месте установки, выполнены правильным образом в соответствии с предоставленной электрической схемой.
- Удостоверьтесь в отсутствии препятствий при выводе дымовых газов через заслонки котла и заслонки дымохода.
- Убедитесь, что в котле есть вода и что задвижки системы открыты.
- Убедитесь, что головка сгорания имеет достаточную длину для погружения в топку на значение, установленное изготовителем котла.
- Подсоедините манометр с соответствующей шкалой измерения к фитингу отбора давления на реле давления газа; если величина давления это позволяет, предпочтительно использовать прибор со шкалой, откалиброванной в мм водяного столба. Не используйте стрелочные приборы для измерения небольших величин давления.
- При выключателе щита горелки, установленном в положение «0», и включенном главном выключателе проверьте, замкнув вручную пускатель, правильность направления вращения двигателя. В противном случае поменяйте местами два провода питания двигателя.
- В случае использования инвертора обратитесь к инструкциям, имеющимся в быстром справочнике.
- Замкните главный выключатель. Блок управления получит напряжение и программатор запустит горелку, как описано в главе «Описание функционирования». Для регулировки горелки смотрите инструкцию электронного кулачка из

комплекта поставки.

- После того, как будет отрегулирован "минимальный" режим, (200) установите горелку на максимум, отрегулировав с кнопочной панели электронный кулачок.
- Рекомендуется выполнить проверку горения, употребляя подходящее устройство во всех промежуточных точках хода модуляции (с 200 до 999). Одновременно, проверить подачу газа посредством считывания счетчика.
- Следует обязательно проверить специальным прибором, что процент содержания угарного газа (CO) в дымах не превышает пределов по нормам, действующим на момент монтажа.
- Проверьте правильность функционирования системы модуляции в автоматическом режиме. Таким образом, если горелка модуляционная, блок управления получает сигнал от электронного регулятора модуляции или от терморегулятора или реле давления второй ступени в случае двухступенчатой прогрессивной горелки.

РЕЛЕ ДАВЛЕНИЯ ВОЗДУХА

Реле давления воздуха предназначено для обеспечения безопасности (блокирования) автоматики, если давление воздуха отличается от предусмотренного.

Реле давления должно быть отрегулировано так, чтобы оно срабатывало, замыкая НР (нормально разомкнутый) контакт, когда давление воздуха в горелке достигает достаточной величины.

Для проверки правильного функционирования реле давления воздуха нужно (в условиях работы горелки на 1-й ступени) увеличивать отрегулированное на нем значение до тех пор, пока оно не срабатывает. Горелка сразу же остановится в положении блокировки.

Разблокируйте горелку, нажав на специальную кнопку, и отрегулируйте реле давления на значение, достаточное для того, чтобы можно было определить существующее давление воздуха на стадии продувки.

КОНТРОЛЬНЫЕ РЕЛЕ ДАВЛЕНИЯ ГАЗА

Контрольные прессостаты давления газа (минимального и максимального) служат для того, чтобы не позволять работать горелке в тех случаях, когда давление газа не входит в предусмотренные значения.

В реле максимального давления используется нормально замкнутый (НЗ) контакт, который находится в замкнутом положении в то время, когда реле фиксирует давление, меньшее значения калибровки.

Регулировку реле минимального и максимального давления необходимо осуществлять на этапе приемки горелки, учитывая давление, получаемое в каждом конкретном случае.

Срабатывание (понимаемое как размыкание контура) одного из реле давления во время работы горелки (горит пламя) приводит к мгновенному останову горелки.

При первом розжиге горелки необходимо обязательно проверить правильность его функционирования.

Эту проверку необходимо выполнять и в условиях работающей горелки. После отсоединения кабеля ионизации блок управления должен сразу же поместиться в положение блокировки.

- Проверьте срабатывание детектора пламени (электрод ионизации), отсоединив кабель ионизации и включив горелку.
- Проверьте эффективность термостатов или реле давления котла (срабатывание должно привести к останову горелки).

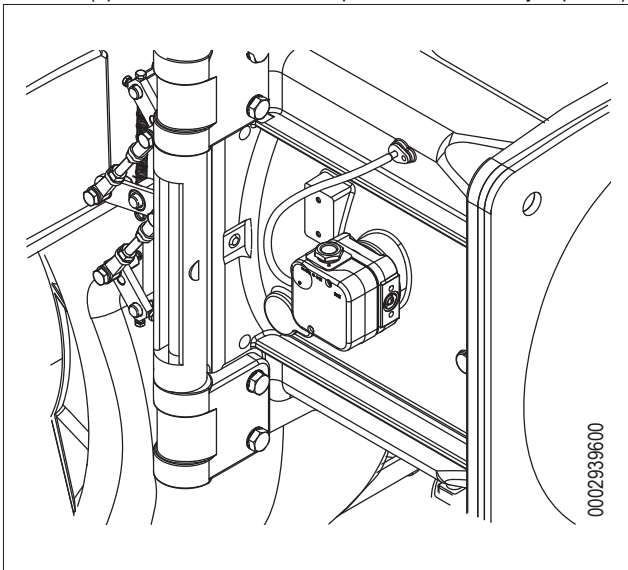

СЕРВОПРИВОД ВОЗДУШНОЙ ЗАСЛОНКИ

СЕРВОПРИВОД РЕГУЛИРОВКИ ВОЗДУХА

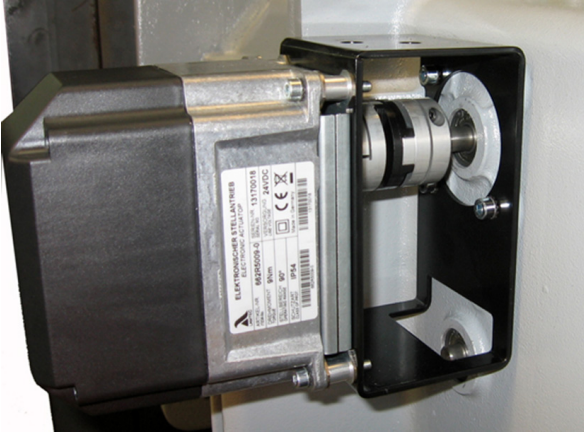

1 Указатель положения воздушной заслонки

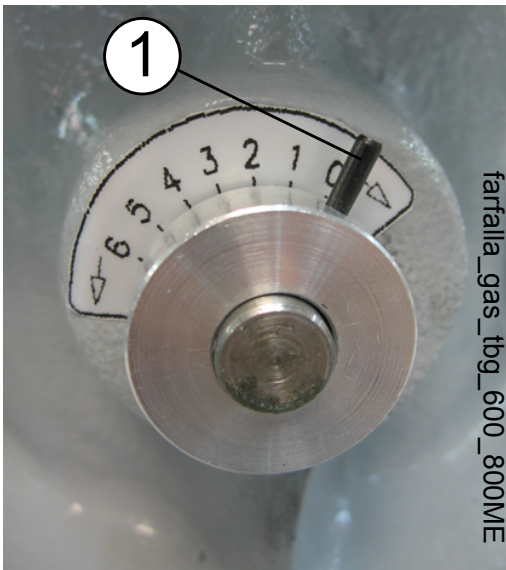

1 Указатель положения клапанов

СХЕМА РЕГУЛИРОВКИ ГОЛОВКИ СГОРАНИЯ И РАССТОЯНИЕ МЕЖДУ ДИСКОМ И ЭЛЕКТРОДАМИ

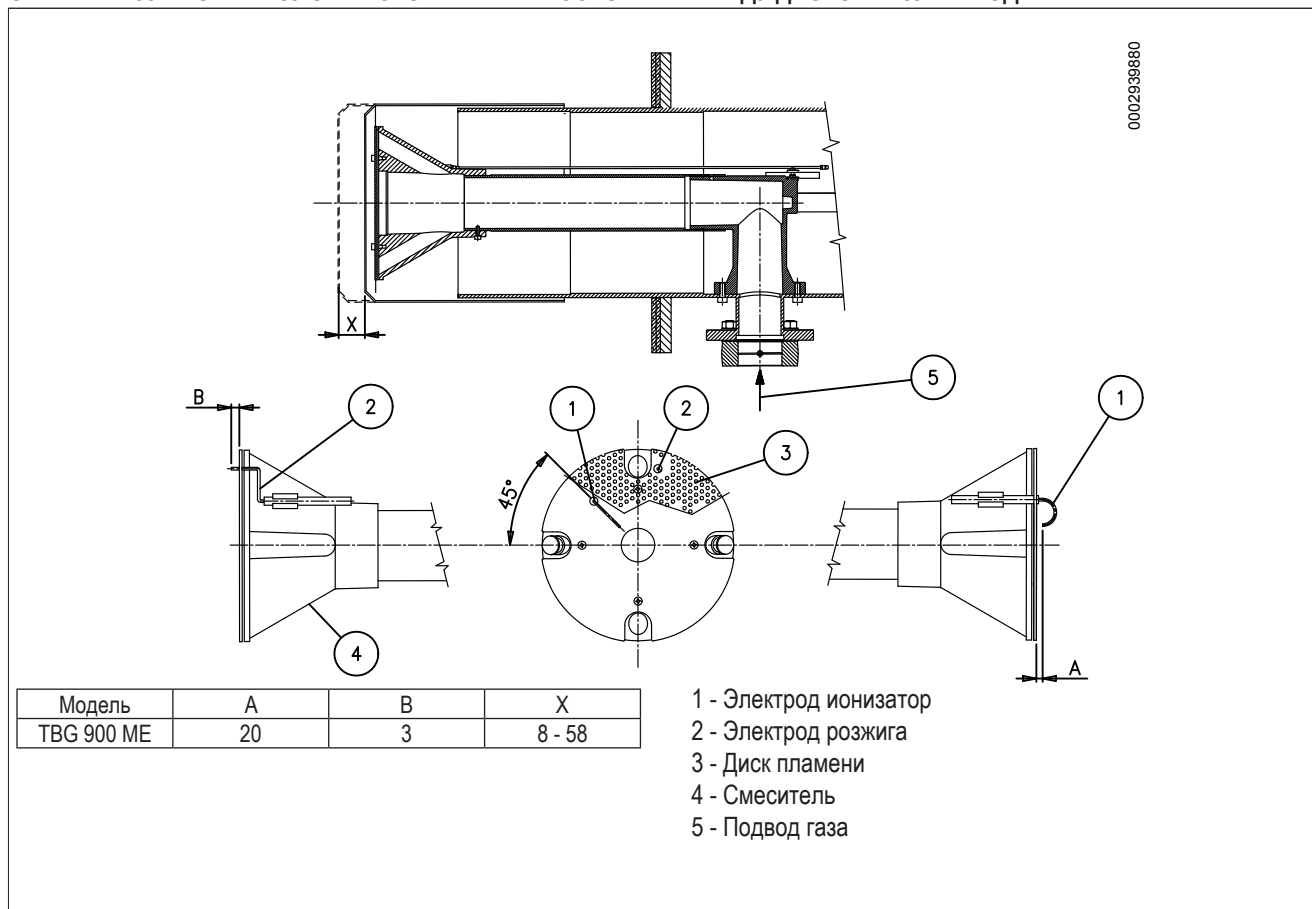

ТЕХНИЧЕСКОЕ ОБСЛУЖИВАНИЕ

Необходимо минимум один раз в год выполнять анализ газов, выделяемых в ходе сгорания, в соответствии с действующими нормативами для проверки соответствия выбросов их положениям.

В конце отопительного сезона выполните следующие операции:

- Прочистите воздушную заслонку, реле давления воздуха, штуцер отбора давления и соответствующую трубку в случае их наличия.
- Проверьте состояние электродов. При необходимости замените их.
- Прочистите котел и дымоход (эта работа должна выполняться работниками, специализирующихся на подобных операциях); помните, что у чистого котла выше КПД, больше срок службы и ниже уровень шума.
- Для очистки головки горения необходимо демонтировать ее компоненты. Будьте очень осторожны при монтаже, так как необходимо центрировать распылитель относительно электродов и при этом последние не должны замыкать на массу, что может привести к блокировке горелки. Следует также проверить в моделях без пилотной горелки, чтобы искра электрода розжига возникла исключительно между ним самим и диском из перфорированного металлического листа (см. схему регулировки головки горения и расстояние до диска электродов).
- Регулярно выполняйте анализ уходящих газов и правильные значения выбросов по дымовым газам.
- Убедитесь, что все компоненты головки сгорания находятся в хорошем состоянии и не деформированы из-за высокой температуры. На них не должно быть грязи или различного рода отложений, которые могут попасть из помещения или образоваться при плохом процессе горения.

Если необходимо, прочистите головку горения, демонтируя компоненты. Для этого:

- открутите крепежные винты -12 и откройте вентилируемый корпус;
- отсоедините провода розжига и ионизации -14 от соответствующих терминалов электродов -13;
- открутите винт -16 от мешка -17;
- извлеките весь узел смешения в направлении, указанном стрелкой.
- Завершите техническое обслуживание и, проверив правильное положение электродов розжига, произведите повторный монтаж головки горения, выполняя операции в порядке, обратном вышеперечисленному.

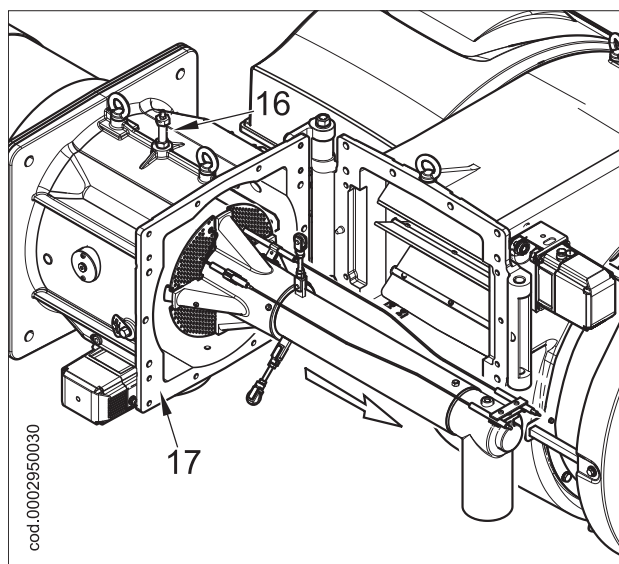
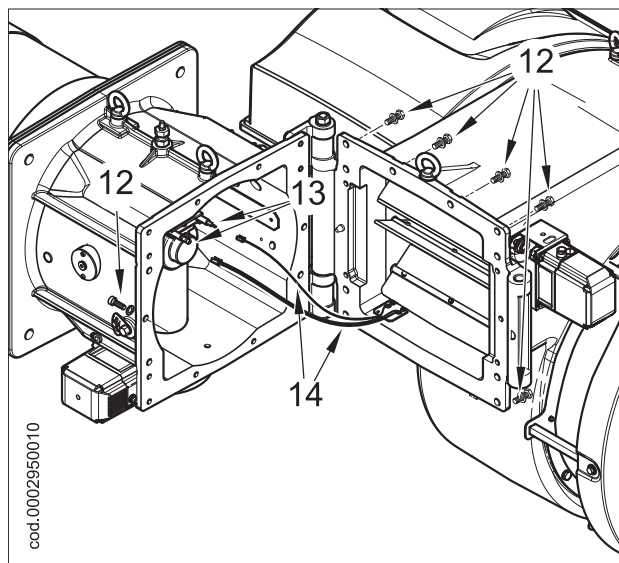

ИНТЕРВАЛЫ ТЕХОБСЛУЖИВАНИЯ

Описание компонента	Требуемое действие	Описание компонента
ГОЛОВКА ГОРЕНИЯ		
ЭЛЕКТРОДЫ	ВИЗУАЛЬНЫЙ КОНТРОЛЬ, ЦЕЛОСТНОСТЬ КЕРАМИЧЕСКИХ ЭЛЕМЕНТОВ. ШЛИФОВАНИЕ ОКОНЕЧНОСТЕЙ, ПРОВЕРКА РАССТОЯНИЯ, ПРОВЕРКА ЭЛЕКТРИЧЕСКИХ СОЕДИНЕНИЙ	ЕЖЕГОДНО
ДИСК ПЛАМЕНИ	ВИЗУАЛЬНЫЙ КОНТРОЛЬ ЦЕЛОСТНОСТИ, ДЕФОРМАЦИЙ, ОЧИСТКА	ЕЖЕГОДНО
ЗОНД ИОНИЗАЦИИ	ВИЗУАЛЬНЫЙ КОНТРОЛЬ, ЦЕЛОСТНОСТЬ КЕРАМИЧЕСКИХ ЭЛЕМЕНТОВ. ШЛИФОВАНИЕ ОКОНЕЧНОСТЕЙ, ПРОВЕРКА РАССТОЯНИЯ, ПРОВЕРКА ЭЛЕКТРИЧЕСКИХ СОЕДИНЕНИЙ	ЕЖЕГОДНО
КОМПОНЕНТЫ ГОЛОВКИ СГОРАНИЯ	ВИЗУАЛЬНЫЙ КОНТРОЛЬ ЦЕЛОСТНОСТИ, ДЕФОРМАЦИЙ, ОЧИСТКА	ЕЖЕГОДНО
ИЗОЛЯЦИОННАЯ ПРОКЛАДКА	ВИЗУАЛЬНЫЙ КОНТРОЛЬ ГЕРМЕТИЧНОСТИ И ЗАМЕНА ПРИ НЕОБХОДИМОСТИ	ЕЖЕГОДНО
УПЛОТНЕНИЕ ФИТИНГА НА ТРУБОПРОВОДЕ ПОДАЧИ ГАЗА	ВИЗУАЛЬНЫЙ КОНТРОЛЬ ГЕРМЕТИЧНОСТИ И ЗАМЕНА ПРИ НЕОБХОДИМОСТИ	ЕЖЕГОДНО
ВОЗДУШНАЯ МАГИСТРАЛЬ		
РЕШЕТКА/ВОЗДУШНЫЕ ЗАСЛОНКИ	ОЧИСТКА	ГОД
ПОДШИПНИКИ ВОЗДУШНОЙ ЗАСЛОНКИ	СМАЗКА	ГОД
ВЕНТИЛЯТОР	ЧИСТКА ВЕНТИЛЯТОРА И СПИРАЛЬНОГО КОРПУСА, СМАЗКА ВАЛА ДВИГАТЕЛЯ	ГОД
РЕЛЕ ДАВЛЕНИЯ ВОЗДУХА	ОЧИСТКА	ГОД
РАЗЪЕМ И ТРУДОПРОВОДЫ ДАВЛЕНИЯ ВОЗДУХА	ОЧИСТКА	ГОД
КОМПОНЕНТЫ БЕЗОПАСНОСТИ		
ДАТЧИК ПЛАМЕНИ	ОЧИСТКА	ГОД
РЕЛЕ ДАВЛЕНИЯ ГАЗА	ФУНКЦИОНАЛЬНАЯ ПРОВЕРКА	ГОД
РАЗЛИЧНЫЕ КОМПОНЕНТЫ		
ЭЛЕКТРИЧЕСКИЕ ДВИГАТЕЛИ	ЧИСТКА ВЕНТИЛЯТОРА ОХЛАЖДЕНИЯ, ПРОВЕРКА ШУМНОСТИ ПОДШИПНИКОВ	ГОД
МЕХАНИЧЕСКИЙ КУЛАЧОК	ПРОВЕРКА ИЗНОСА И ФУНКЦИОНАЛЬНОСТИ, СМАЗКА БАШМАКА И ВИНТОВ	ГОД
РЫЧАГИ/ТЯГИ/ШАРОВЫЕ ШАРНИРЫ	ПРОВЕРКА СТЕПЕНИ ИЗНОСА, СМАЗКА КОМПОНЕНТОВ	ГОД
ЭЛЕКТРИЧЕСКАЯ СИСТЕМА ИНВЕРТОР	ПРОВЕРКА СОЕДИНЕНИЙ И ЗАТЯЖКА КЛЕММ	ГОД
ЗОНД СО	ЧИСТКА ВЕНТИЛЯТОРА ОХЛАЖДЕНИЯ И ЗАТЯЖКА КЛЕММ	ГОД
ЗОНД О2	ЧИСТКА И КАЛИБРОВКА	ГОД
	ЧИСТКА И КАЛИБРОВКА	ГОД
МАГИСТРАЛЬ ТОПЛИВА		
ГАЗОВЫЙ ФИЛЬТР	ЗАМЕНА ФИЛЬТРУЮЩЕГО ЭЛЕМЕНТА	ГОД
ГИДРАВЛИЧЕСКИЕ/ ГАЗОВЫЕ УПЛОТНЕНИЯ	ПРОВЕРКА НА НАЛИЧИЕ УТЕЧЕК	ГОД
ПАРАМЕТРЫ ГОРЕНИЯ		
КОНТРОЛЬ СО	СРАВНЕНИЕ СО ЗНАЧЕНИЯМИ, ЗАРЕГИСТРИРОВАННЫМИ ПРИ ЗАПУСКЕ ОБОРУДОВАНИЯ	ГОД
КОНТРОЛЬ СО2	СРАВНЕНИЕ СО ЗНАЧЕНИЯМИ, ЗАРЕГИСТРИРОВАННЫМИ ПРИ ЗАПУСКЕ ОБОРУДОВАНИЯ	ГОД
КОНТРОЛЬ ВЫБРОСОВ ОКСИДОВ АЗОТА	СРАВНЕНИЕ СО ЗНАЧЕНИЯМИ, ЗАРЕГИСТРИРОВАННЫМИ ПРИ ЗАПУСКЕ ОБОРУДОВАНИЯ	ГОД
КОНТРОЛЬ ТОКА ИОНИЗАЦИИ	СРАВНЕНИЕ СО ЗНАЧЕНИЯМИ, ЗАРЕГИСТРИРОВАННЫМИ ПРИ ЗАПУСКЕ ОБОРУДОВАНИЯ	ГОД
КОНТРОЛЬ ТЕМПЕРАТУРЫ ДЫМА	СРАВНЕНИЕ СО ЗНАЧЕНИЯМИ, ЗАРЕГИСТРИРОВАННЫМИ ПРИ ЗАПУСКЕ ОБОРУДОВАНИЯ	ГОД
КОНТРОЛЬ ДАВЛЕНИЯ МАСЛА В ТРУБОПРОВОДЕ ПОДАЧИ И ВОЗВРАТА	СРАВНЕНИЕ СО ЗНАЧЕНИЯМИ, ЗАРЕГИСТРИРОВАННЫМИ ПРИ ЗАПУСКЕ ОБОРУДОВАНИЯ	N.A. (НО)
РЕГУЛЯТОР ДАВЛЕНИЯ ГАЗА	ОПРЕДЕЛЕНИЕ ДАВЛЕНИЯ ПРИ ЗАПУСКЕ	ГОД



ВНИМАНИЕ

Для интенсивного использования или с особыми видами топлива интервалы проведения техобслуживания должны быть сокращены согласно реальным условиям использования в соответствии с указаниями персонала ТО.

ОЖИДАЕМЫЙ СРОК СЛУЖБЫ

Ожидаемый срок службы горелок и их компонентов в значительной степени зависит от типа установки, на которой монтирована горелка, от циклов вырабатываемой мощности, от условий окружающей среды, в которой она находится, от частоты и способов техобслуживания и т. д.

Нормативы, относящиеся к компонентам безопасности, предусматривают расчетный ожидаемый срок службы, выраженный в рабочих циклах и/или годах эксплуатации.

Эти компоненты обеспечивают исправную работу в «нормальных» условиях эксплуатации (*) с периодическим обслуживанием в соответствии с инструкциями, приведенными в данном руководстве.

В нижеприведенной таблице приведен расчетный срок службы основных компонентов безопасности; рабочие циклы примерно совпадают с запусками горелки.

При приближении к истечению ожидаемого срока службы компонент необходимо заменить на оригинальную деталь.



ВНИМАНИЕ

гарантийные условия (возможно, предусмотренные в контрактах и/или накладных или платежных документах) являются независимыми и не связаны с нижеуказанным ожидаемым сроком службы.

(*) Под «нормальными» условиями эксплуатации понимается работа в составе водогрейных котлов и парогенераторов или промышленное применение в соответствии со стандартом EN 746, в помещениях с температурами в рамках пределов, указанных в данном руководстве, и со степенью загрязнения 2 в соответствии с приложением «М» к стандарту EN 60335-1.

Компонент безопасности	Расчетный срок службы	
	Рабочие циклы	Годы эксплуатации
Блок управления	250 000	10
Датчик пламени (1)	N.A. (НО)	10 000 часов работы
Контроль герметичности	250 000	10
Газовый прессостат	50 000	10
Реле давления воздуха	250 000	10
Регулятор давления газа (1)	N.A. (НО)	15
Газовые клапаны (с контролем герметичности)	До сообщения о первом нарушении герметичности	
Газовые клапаны (без контроля герметичности) (2)	250 000	10
Серводвигатели	250 000	10
Гибкие топливные шланги	N.A. (НО)	5 (каждый год для мазутных горелок или в присутствии биодизеля в дизельном топливе/керосине)
Клапаны жидкого топлива	250 000	10
Крыльчатка воздушного вентилятора	50 000 запусков	10

(1) Характеристики со временем могут меняться в сторону ухудшения; в ходе ежегодного технического обслуживания необходимо проверять датчик, а в случае ухудшения сигнала пламени его необходимо заменить.

(2) При использовании газа из обычной газораспределительной сети.

ИНСТРУКЦИИ ПО ОПРЕДЕЛЕНИЮ ПРИЧИН НЕИСПРАВНОСТЕЙ В РАБОТЕ И СПОСОБ ИХ УСТРАНЕНИЯ

СБОИ В РАБОТЕ	ВОЗМОЖНАЯ ПРИЧИНА	СПОСОБ УСТРАНЕНИЯ
<p>Агрегат блокируется при наличии пламени (горит красная лампочка). Неисправность связана с устройством контроля пламени.</p>	<ol style="list-style-type: none"> 1 Помеха току ионизации от трансформатора зажигания. 2 Датчик пламени (зонд ионизации) неэффективен. 3 Датчик пламени (зонд ионизации) находится в неправильном положении. 4 Зонд ионизации или соответствующий кабель заземления. 5 Прервано электрическое соединение датчика пламени. 6 Недостаточная тяга или канал вывода дымовых газов забит. 7 Диск пламени или головка горения грязны или изношены. 8 Оборудование неисправно. 9 Нет тока ионизации. 	<ol style="list-style-type: none"> 1 Поменяйте местами питание (сторона 230 В) трансформатора розжига и выполните проверку при помощи аналогового микроамперметра. 2 Замените датчик пламени. 3 Исправьте положение датчика пламени и проверьте его эффективность посредством аналогового микроамперметра. 4 Проверьте зрительно и при помощи прибора. 5 Восстановить соединение. 6 Проверьте, чтобы выводной канал дымовых газов котла/дымохода был свободным. 7 Проверьте зрительно, при необходимости замените. 8 Замените 9 При неэффективном заземлении оборудования на массу не обнаруживается ток ионизации. Проверьте эффективность заземления на соответствующем зажиме блока управления и заземление электропроводки.
<p>Прибор блокируется, газ не выходит, но пламя не присутствует (красная лампа включена). Неисправность только в цепи включения.</p>	<ol style="list-style-type: none"> 1 Неисправность в контуре розжига. 2 Провод трансформатора розжига замыкает на массу. 3 Отсоединен провод розжига. 4 Трансформатор включения неисправен. 5 Неверное расстояние между электродом и корпусом. 6 Изолятор загрязнен, поэтому электрод замыкает на корпус. 	<ol style="list-style-type: none"> 1 Проверьте питание трансформатора розжига (сторона 230 В) и контур высокого напряжения (электрод замыкает на корпус или поврежден изолятор под крепежным зажимом). 2 Замените. 3 Подключите. 4 Замените. 5 Установите электрод на правильное расстояние. 6 Прочистите или замените изолятор и электрод.
<p>Прибор блокируется, газ не выходит, но пламя не присутствует (красная лампа включена).</p>	<ol style="list-style-type: none"> 1 Неверное соотношение воздух/газ. 2 Из газового трубопровода не был в достаточной степени сброшен воздух (при первом розжиге). 3 Давление газа недостаточное или слишком большое. 4 Воздушный зазор между диском и головкой слишком маленький. 	<ol style="list-style-type: none"> 1 Измените соотношение воздуха/газа (возможно, что слишком много воздуха или слишком мало газа). 2 Еще раз с максимальной предосторожностью сбросьте воздух с газового трубопровода. 3 Проверьте давление газа в момент розжига (по возможности используйте манометр с водяным столбом). 4 Настройте открытие диска/головки.

ЭЛЕКТРИЧЕСКИЕ СХЕМЫ

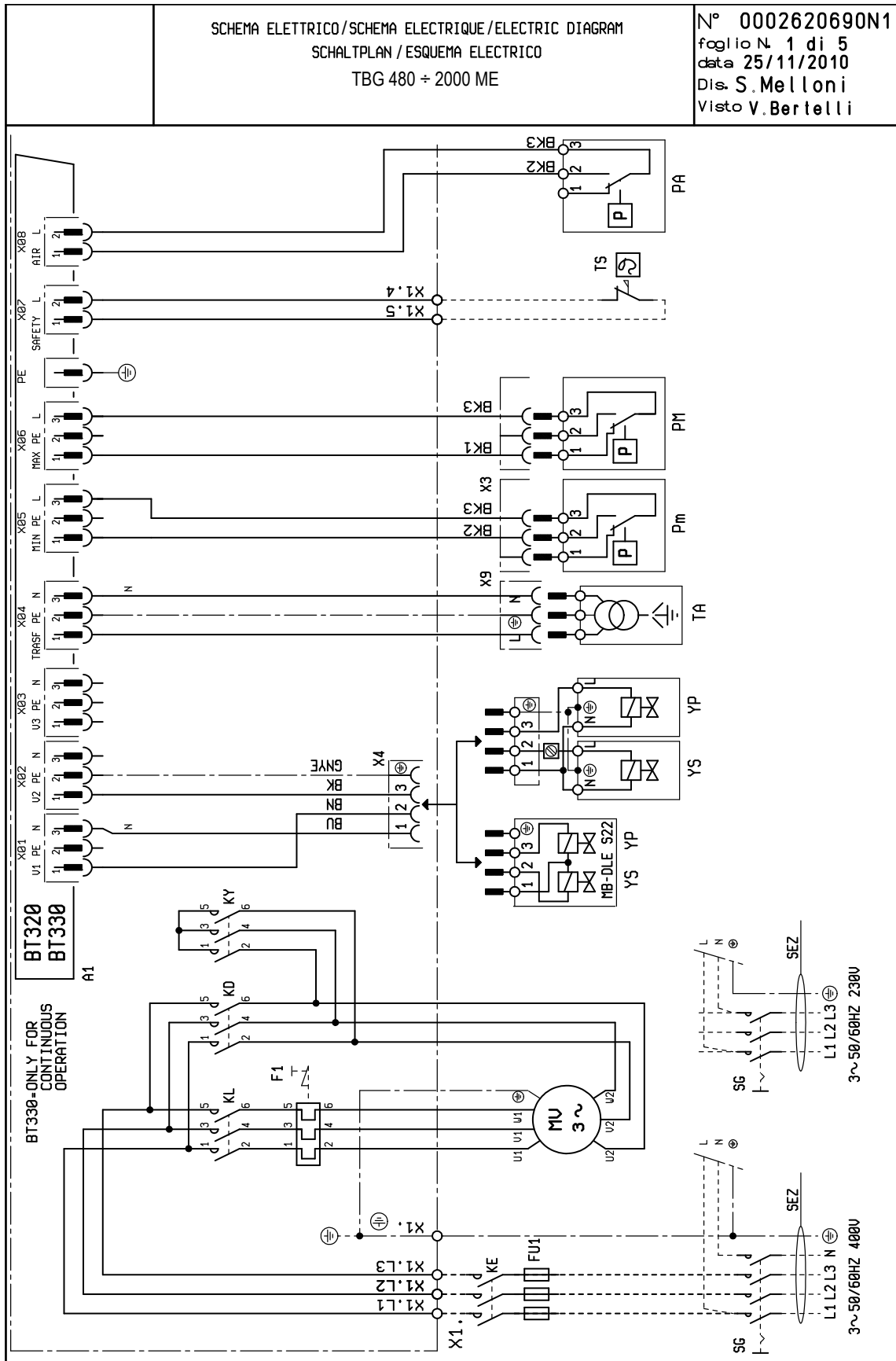

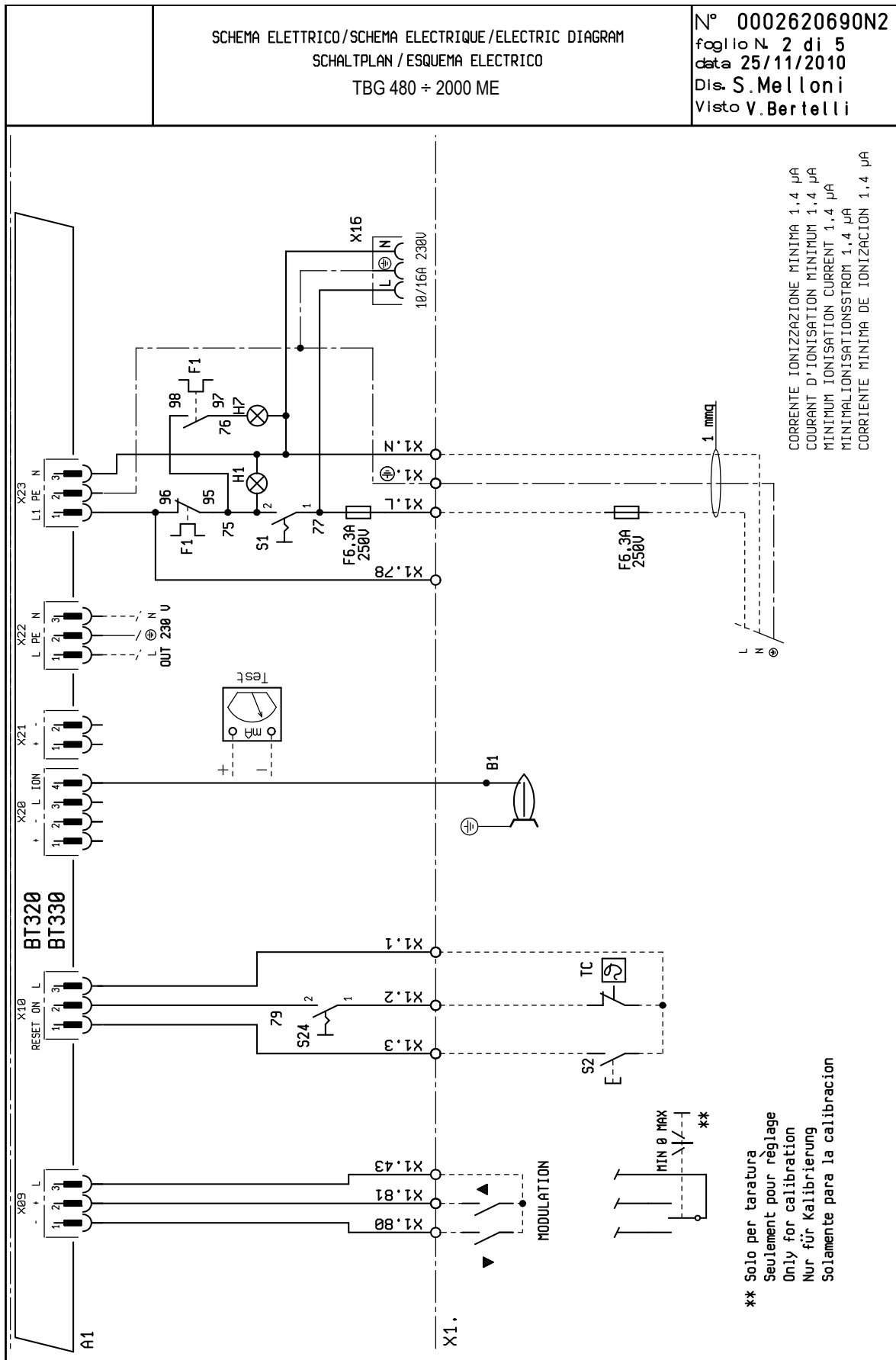

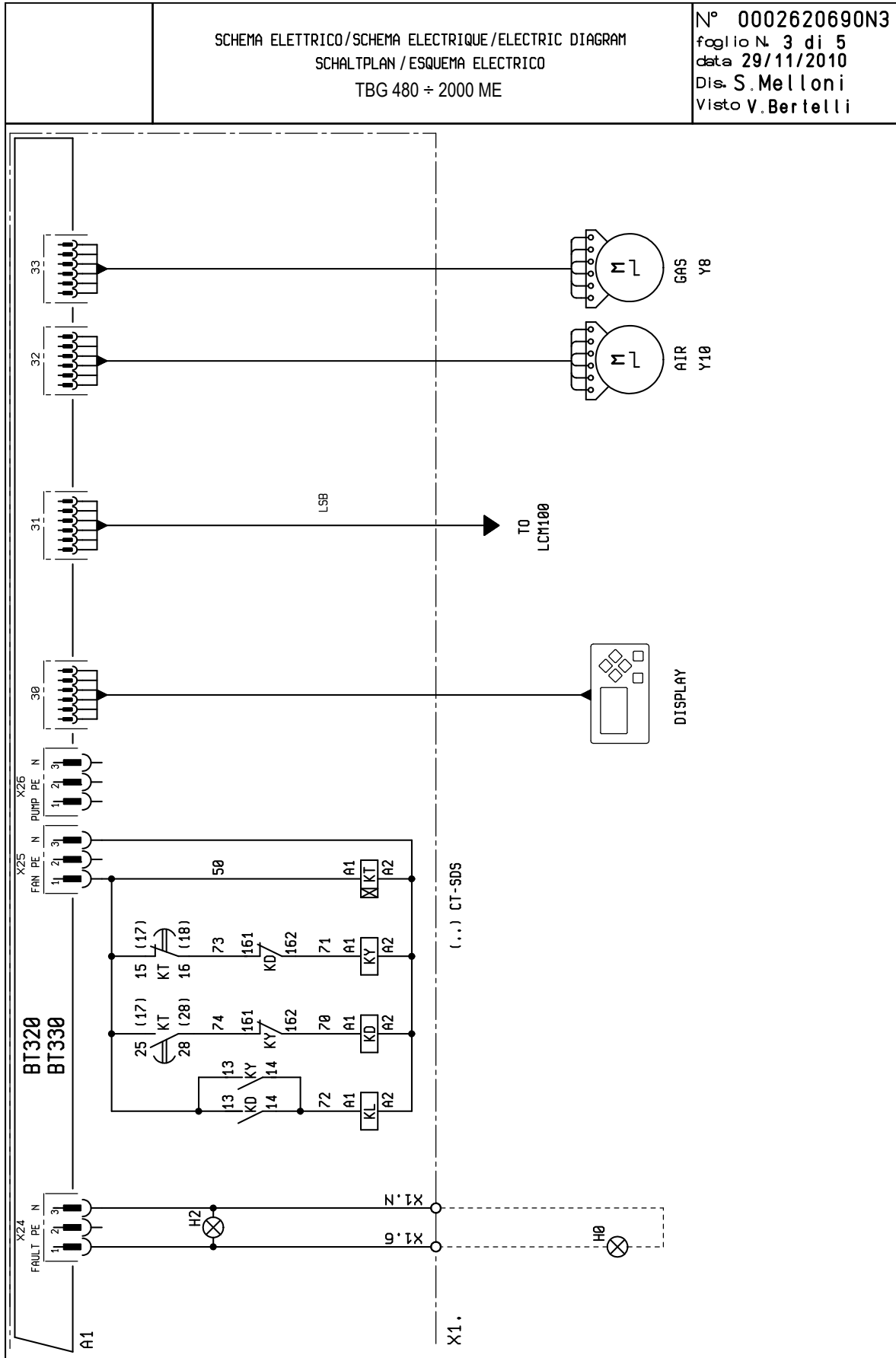

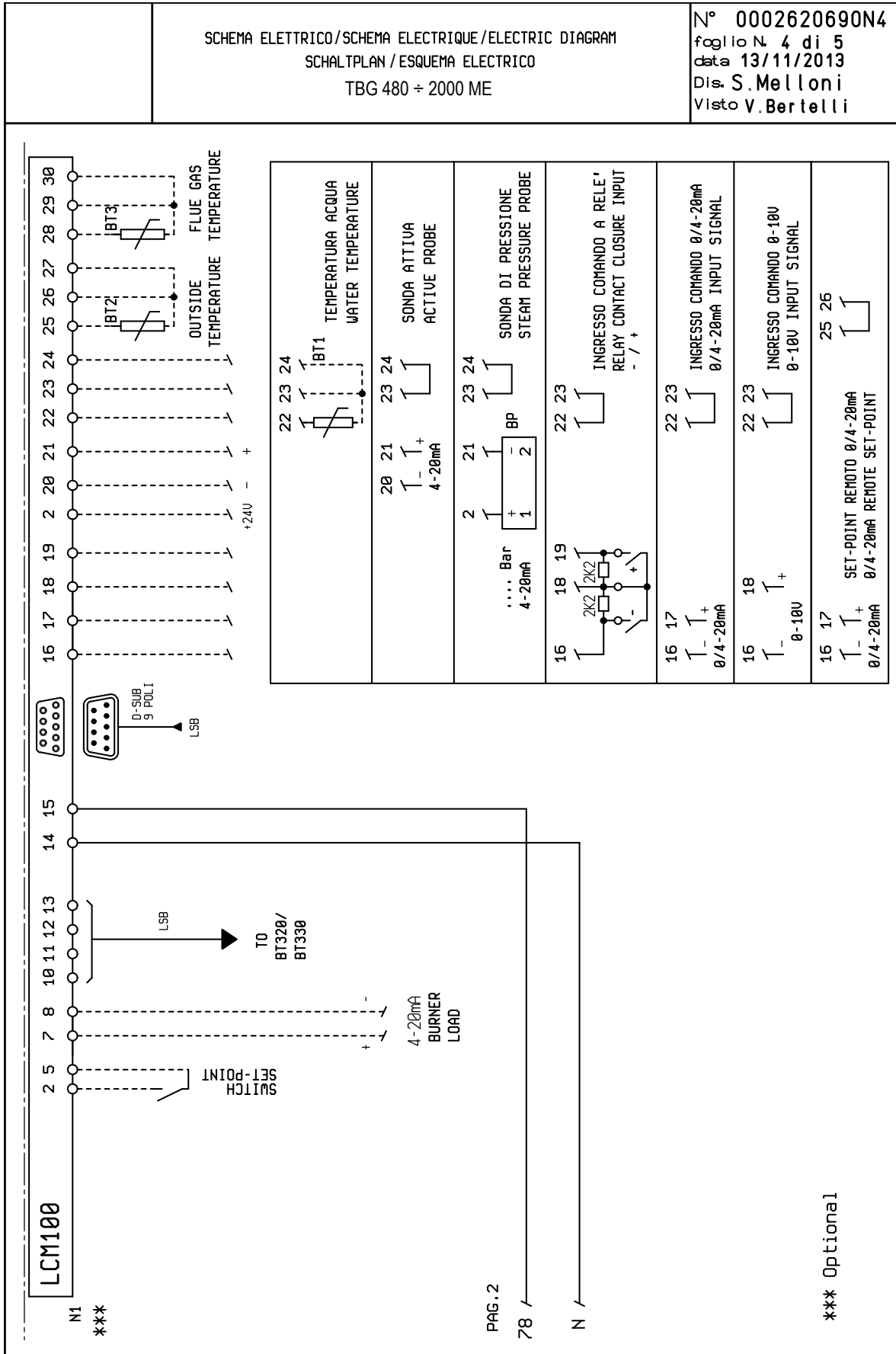

A1	БЛОК	BU	СИНИЙ
B1	ФОТОРЕЗИСТОР / ЭЛЕКТРОД ИОНИЗАЦИИ / УФ-ФОТОЭЛЕМЕНТ	GNYE	ЗЕЛЕНЬИЙ / ЖЕЛТЫЙ
F1	ТЕПЛОВОЕ РЕЛЕ	BN	КОРИЧНЕВЫЙ
FU1÷4	ПРЕДОХРАНИТЕЛИ	BK	ЧЕРНЫЙ
H0	ВНЕШНЯЯ ИНДИКАТОРНАЯ ЛАМПОЧКА БЛОКИРОВКИ / ИНДИКАТОРНАЯ ЛАМПОЧКА ФУНКЦИОНИРОВАНИЯ ВСПОМОГАТЕЛЬНЫХ РЕЗИСТОРОВ	BK*	ЧЕРНЫЙ РАЗЪЕМ С НАДПЕЧАТКОЙ
H1	ИНДИКАТОР РАБОТЫ		
H2	ИНДИКАТОР БЛОКИРОВКИ		
H7	ИНДИКАТОРНАЯ ЛАМПОЧКА БЛОКИРОВКИ РЕЛЕ ТЕПЛОВОЙ ЗАЩИТЫ ДВИГАТЕЛЯ ВЕНТИЛЯТОРА		
KL	КОНТАКТОР ЛИНИИ		
KD	“КОНТАКТОР ТРЕУГОЛЬНИК“	L1 - L2- L3	Фазы
KE	ВНЕШНИЙ КОНТАКТОР	N	Нейтраль
KY	КОНТАКТОР ЗВЕЗДА		Земля
KT	ТАЙМЕР	**	По запросу
MV	ДВИГАТЕЛЬ ВЕНТИЛЯТОРА	*	Только для калибровки
N1	“ЭЛЕКТРОННЫЙ РЕГУЛЯТОР“		Минимальный ток ионизации 1.4 µA
PA	РЕЛЕ ДАВЛЕНИЯ ВОЗДУХА		
Pm	“РЕЛЕ МИНИМАЛЬНОГО ДАВЛЕНИЯ“		
PM	РЕЛЕ МАКСИМАЛЬНОГО ДАВЛЕНИЯ		
S1	ВЫКЛЮЧАТЕЛЬ ПУСКА-ОСТАНОВА		
S2	КНОПКА РАЗБЛОКИРОВКИ		
S24	ВЫКЛЮЧАТЕЛЬ "ВКЛ/ВЫКЛ"		
SG	ГЛАВНЫЙ ВЫКЛЮЧАТЕЛЬ		
TA	ТРАНСФОРМАТОР РОЗЖИГА		
TC	ТЕРМОСТАТ КОТЛА		
TS	ПРЕДОХРАНИТЕЛЬНЫЙ ТЕРМОСТАТ		
X1	КЛЕММНАЯ КОЛОДКА ГОРЕЛКИ		
X16	ТЕХНОЛОГИЧЕСКИЙ РАЗЪЕМ		
Y8	СЕРВОПРИВОД ДЛЯ ГАЗА		
Y10	СЕРВОПРИВОД РЕГУЛИРОВКИ ПОДАЧИ ВОЗДУХА		
YR	ГЛАВНЫЙ ЭЛЕКТРОМАГНИТНЫЙ КЛАПАН		
YS	ПРЕДОХРАНИТЕЛЬНЫЙ ЭЛЕКТРОМАГНИТНЫЙ КЛАПАН		

概要

安全条件下的使用注意事项.....	3
技术特性.....	6
随附材料.....	7
燃烧器识别标牌.....	7
首次点燃的调节数据.....	7
部件描述.....	9
外形尺寸.....	10
构造特性.....	11
运转技术特性.....	11
燃烧器在锅炉上的安装.....	12
燃气阀组原理图.....	14
电气连接.....	15
运行描述.....	16
起动和调节.....	16
控制风门的伺服电机.....	18
燃烧头-电机间距与燃烧头调节图.....	19
维护.....	20
维修时间.....	21
预期寿命.....	22
操作异常的原因的查找及消除说明.....	23
电路图.....	24

制造商声明



CE0085:

DVGW CERT GmbH, Josef-Wirmer Strasse 1-3-53123 Bonn (D)

兹声明, 我们的燃气和混合燃料吹气式燃烧器系列:

BPM...; BGN...; BTG...; TBML...; Comist...; GI...; GI...Mist; Minicomist...; Sparkgas...; TBG...; IB...; TBR...

(改型产品: ... LX, 用于低NO_x排放; -V用于逆变器, FGR用于烟雾的外部再循环)

符合欧洲指令和法规所规定的最低要求:

- 2009/142/CE - (UE) 2016/426 (D. A. G.) (R. A. G.)
- 2014/30/CE (C. E. M.)
- 2014/35/CE (D. B. T.)
- 2006/42/CE (D. M.)

符合以下欧盟标准:

- prEN 676:2008 (燃气和混合燃料, 燃气部分)
- prEN 267:2008 (混合燃料, 柴油侧)
- EN 60335-1 (2012-01) + EC (2014-01).
- EN 60335-2-102
- EN 60204-1

Cento, 15 Marzo 2018

开始生效: 21/04/2018

截止日期: 21/04/2019

首席执行官

Dr. Riccardo Fava

研发经理

Ing. Paolo Bolognin

安全条件下的使用注意事项

使用说明手册的宗旨

手册的作用是通过系列处理的指示来达到安全使用的目的，以避免由于安装错误、使用不当、使用错误和不合理使用而造成安全特性的变更。

不管是合同内规定的，还是超出合同范围的，如果是由于顾客的不当或错误的安装和使用，或是因为不遵循制造商的指导而引起的任何问题或事故，制造商均不负责。

- 如果遵循一切正常工作条件并执行制造商指定的周期性维护，生产的机器至少有10年的使用寿命。
- 本说明手册对于产品来说是必要的，是产品不可分割的一部分，一定要提供给顾客。
- 用户必须妥善保存本手册，以备日后查阅之用。
- 在开始使用设备前，请仔细阅读手册中及产品上的“使用说明”，以让风险降至最低和避免事故发生。
- 注意安全警告信息，防止使用不当。
- 安装人员必须评估可能存在的其他风险。
- 为了强调文中的某些段落或某些重要特性，本文使用了一些标记，具体含意如下：



危险/注意

此标记表示极端危险。如忽略它们，有可能会严重影响身体健康或威胁人身安全。



小心/注意事项

此标记表示应采取适当的措施来避免健康和安全的受到影响，以及不让经济受到损失。



重要事项

此标记表示某些不容忽略的重要技术和操作信息。

存储条件及时长

设备由制造商经过包装进行发货并且使用橡胶垫进行运输，使用海运以及其他符合运输标准的运输方式。

对于不使用的设备，需要存放在封闭区域并确保标准空气流通条件（温度在-10° C到+ 40° C）。

存储时期为3年。

一般性注意事项

- 设备生产日期（月份，年度）见设备燃烧器标识牌指示。
- 该设备不适合身体、感官或精神能力受损或者缺乏经验或知识的人士（包括儿童）使用。
- 只有通过负责人的中介作用，获得关于设备使用的安全、监督和指导信息，这些人士方可获准使用该设备。
- 应监督儿童，勿让他们玩耍这些产品。
- 设备必须只能作以下声明的用途。其它被认定是不恰当的操作都是危险的。
- 必须依照现行的规范和制造商的指导，由有资质的专业技术人员来安装设备。
- 合格的专业人员是指符合当地现行法律拥有行业专业经验的人员。
- 安装不当可能引起对人员、动物或物品的损害，这种情况制造商不承担责任。
- 打开包装后，要确认所有的部件都齐备并且完整。如有疑问请勿触碰设备并将其退还给供货商。包装

材料不得放在儿童触及到的地方，因为可能会产生危险。

- 设备的大多数组件及其包装均采用可以重复使用的材料制成。设备及其组件的包装不能与普通家庭垃圾丢弃，而应按照现行法规进行废弃。
- 在对设备进行任何的清洁和维护操作之前，请通过设备开关以及/或者通过其他特殊切断装置，来关闭设备电源。
- 如果设备被出售、所有者发生变化，或者被移动或闲置，也应确保本说明手册始终与设备在一起，以便新的所有者以及/或者安装者能够参考使用。
- 在设备在运行期间，请勿碰触靠近火焰和燃料预热系统处的酷热部分。这些部分在设备停下来不久后，也有可能保持较热。

- 如果出现任何故障以及/或者设备不能正常工作，请关闭机器，不要试图修理或者直接干预设备。这种情况下，应该跟有资格的技术人员联系。
- 任何对于产品的维修只能由百得授权的服务中心使用原厂配件来进行。
- 制造商和/或当地的经销商对于未经授权对产品进行改动或不遵守手册的说明内容而造成事故和损失概不负责。

安装安全注意事项

- 控制器必须按照现行的法规安装在一个通风良好的地方。
- 吸气网格部分和安装所在房间的通风口不能被阻塞和缩小。
- 安装场所不应该存在爆炸和/或着火的危险。
- 安装前，建议对所有燃料输送管路进行细致的内部清洁。
- 对燃烧器进行连接前，请检查铭牌上的内容与供给系统(电、燃气、轻油或其它燃料)相匹配。
- 确认燃烧器已按照制造商的指示牢固地连接在热发生器上。
- 参照线路示意图的说明，按照安装阶段现行的标准和规定连接好电源。
- 检查排烟装置是否堵塞。
- 如果确定不再使用燃烧器了，须由专业有资质的专业技术人员完成以下操作：
 - 断开主开关的电线来切断电源供给。
 - 旋转手动截流阀手柄关闭燃料供给，并把控制手轮从座上拆下。
 - 对所有潜在危险部件做无害化处理。

调校和维护开始注意事项

- 只允许有资质的专业技术人员在符合现行规范的情况下进行起动、调校和维护操作。
- 把燃烧器固定在热发生器上，确保在调校期间产生的火焰不会从缝中跑出。
- 检查设备的燃料供给管理的密封性。
- 检查燃料流量是否对应燃烧器要求的功率。
- 根据热量发生器要求的功率校准燃烧器燃料流量。
- 燃料的供应压力必须处于燃烧器标牌和/或手册中标出的数值范围内。
- 确认燃料供应管直径足够大以保证供应所需燃料量，并且根据现行规则，管路上要有安全装置。
- 启动燃烧器前，由有资格人员进行以下工作，最少每年一次：
 - 根据热量发生器要求的功率校准燃烧器燃料流量。
 - 调节燃烧和/或燃料的空气流量，检查燃烧状况，以达到燃烧的最佳效能和符合现行法规的废弃排放。
 - 检查调节和安全装置性能。
 - 检查燃烧产物排放管道的运行是否正常。
 - 检查内部和外部的燃气供给管道的密封性。
 - 调节结束时检查调节装置机械锁紧装置是否锁紧。
 - 确认具备燃烧器使用和维护说明书供查阅。
- 使用须知 如果燃烧器重复停止在锁定位置，不要频繁地手动复位。
- 如果将有一段时间不使用设备，断开燃料的供给。

使用燃气的特别注意事项。

- 供气管路和阀组符合现行法律和规则。
- 检查所有燃气接口是否密封。
- 设备不使用的時候要将其关闭，并且将燃气阀关闭。
- 如果将有一段时间不使用设备，断开主燃气的供给。
- 如果闻到有燃气：
 - 不要使用任何电气开关、电话或其它任何可能产生火花的设备；
 - 立即打开门窗，让新鲜空气冲走室内燃气；
 - 关闭燃气阀。
 - 向合格的技术人员求助。
- 如果室内有燃气管路，或者因为出现有毒气体和易爆气体而产生危险情况的环境须保持通风良好。

其他危险

- 虽然在产品的设计阶段就严格的规定进行了精确的设计，即使正确的操作时也会出现一些遗留的危险。这些在燃烧器上会以适当的象形图标示出来。



注意

机械结构移动中。



注意

高温材料。



注意

配电板通电。

电气安全注意事项

- 检查装置是否备有符合现行安全规则的适当地线连接。
- 不要利用燃气管来作为电气设备的接地。
- 如有疑问，让合格的技术人员进行仔细地检查。对于接地不好引起的损坏，制造商概不负责。
- 通过合格的专业人员检查电气设备是否合适控制器标牌上指出的最高吸收功率。
- 检查设备的电缆截面是否与设备的吸收功率匹配。
- 禁止在控制器与供电网络之间的总供电连接中使用转插头、多插头和/或延长线。
- 提供一个单极开关，接触开口的距离等于或大于3毫米，而电源的连接应根据安全条例（过电压等级 III）的条件。
- 至于燃烧器的电源，只可使用双重绝缘电缆，外部绝缘至少1毫米厚。
- 只按照连接所必须的长度来剥除电线的护套，以免让导线与金属部分碰触。
- 燃烧器电源要中线接地。如果电力电流中线没有接地，就要将端子2(中线)与RC回路接地联接。
- 如果将有一段时间不使用设备，断开主燃气的供给。
- 使用任何用电设备，均应遵循一定的基本规则，包括：
 - 如果身上有水、潮湿或者脚湿的时候不要身体任何部位接触这些设备；
 - 不要拉扯电线；
 - 如果不是适宜型号，不要将这些设备暴露在有危险的环境(如雨天或阳光下)；
 - 不要让孩子或不专业的人员操作这些设备；
 - 用于不得更换供电电缆。如电缆受损，应关闭装

置。电缆的更换应仅由合格的专业人员进行；

- 如果暂时不使用该设备，则建议切断所有用电组件(泵、燃烧器等)的电力供应。
- 使用符合EN60335-1标准的弹性电缆：EN60335-1：
 - PVC敷装电缆必须符合H05VV-F标准
 - 橡胶管敷装电缆必须符合H05RR-F标准
 - 无敷装电缆必须符合FG7或FROR标准

技术特性

型号	TBG 900 ME	
甲烷气最大热功率	千瓦	9500
甲烷气最小热功率	千瓦	1000
¹⁾ 散发甲烷	mg/kWh	2级
功能	二段渐进	
50赫兹甲烷变压器	8 kV - 30 mA - 230V	
甲烷气最大热流量	Stm ³ /h	1005
甲烷气最小热流量	Stm ³ /h	102
甲烷气最高压力	hPa (mbar)	500
最低压力甲烷	hPa (mbar)	119
50Hz 风机电机	千瓦	15
转动50赫兹速度	转/分	2945
60Hz 风机电机	千瓦	18.5
转动60赫兹速度	转/分	3515
吸收电功* 50Hz	千瓦	17
吸收电功* 60Hz	千瓦	20.8
50 Hz 供电电压	3N [~] 400V ± 10%	
60 Hz 供电电压	3N [~] 380V ± 10%	
防护等级	IP54	
火焰检测	电离电极	
设备	LME73	
调节空气流量	电子凸轮	
声压 **	dB(A)	82.5
声功率 ***	dB(A)	97.6
含包装重量	公斤	460

甲烷/丙烷排放 ≤ 100 毫克/千瓦时

热值低于参考条件15° C, 1013 hPa (mbar):

甲烷气: $H_i = 9.45 \text{ kWh/Stm}^3 = 34.02 \text{ MJ/Stm}^3$

丙烷: $H_i = 24.44 \text{ kWh/Stm}^3 = 88.00 \text{ MJ/Stm}^3$

不同的燃气类型和压力, 请咨询我司的业务部门。

燃气最低压力, 当燃烧室背压为0时, 取决与燃气管路所需要的最大流量。

* 点火变压器接通下启动阶段的总消耗。

该测量已符合标准 EN15036-1 认证。

** 声压在燃烧器最大额定热力下进行检测, 在室温下运行, 无不同位置上进行测量检测的对比。

*** 声压是通过样品源得到的结果; 这一测量值的标准差为 1.5 dB (A) 的 2 类 (工程类) 精确度。

随附材料

型号	TBG 900 ME
绝缘垫圈	2
柱螺栓	4个 M20
六角螺母	4个 M20
平垫圈	N8016

燃烧器识别标牌

1	2		
3	4	5	
6	7		
8			
9		14	
10	11	12	13
15		16	

Taga_desc_bru

- 1 企业徽标
- 2 公司形式
- 3 产品编号
- 4 燃烧器型号
- 5 登记号
- 6 液体燃料功率
- 7 气体燃料功率
- 8 气体燃料压力
- 9 液体燃料稠度
- 10 风机电机功率
- 11 电源电压
- 12 防护等级
- 13 制造国别和核准证书号码
- 14 生产日期 月/年
- 15 -
- 16 燃烧器登记号条形码

首次点燃的调节数据

型号	日期:	ora:
燃气种类		
沃泊指数低于		
发热量低于		
燃气最小流量	Stm ³ /h	
燃气最大流量	Stm ³ /h	
燃气最小功率	千瓦	
燃气最大功率	千瓦	
网络气压	hPa (mbar)	
稳定器下游燃气压力	hPa (mbar)	
CO (最小功率)	ppm	
CO2 (最小功率)	%	
Nox (最小功率)	ppm	
CO (最小功率)	ppm	
CO2 (最小功率)	%	
Nox (最小功率)	ppm	
烟雾温度		
空气温度		

1) 甲烷排放
符合 EN 676 规定的确定级别。

等级	甲烷以毫克/千瓦时为单位排放一氧化碳
1	≤ 170
2	≤ 120
3	≤ 80

2) 丙烷排放
甲烷/丙烷排放 ≤ 100 毫克/千瓦时

等级	丙烷以毫克/千瓦时为单位排放氧化氮
1	≤ 230
2	≤ 180
3	≤ 140

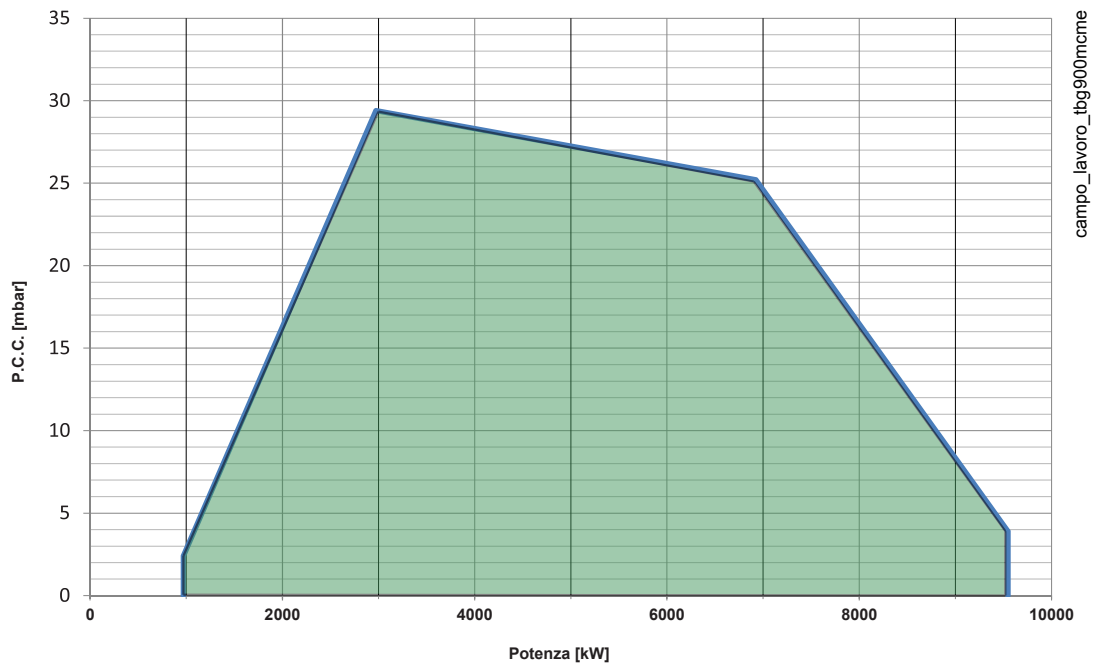

campo_lavoro_tbg900mcme



重要事项

在测试锅炉上按照EN676标准获得工作范围，该范围是燃烧器-锅炉联轴器的指导范围。为了正确操作燃烧器，燃烧室的大小必须符合现行法令；否则，应咨询制造商。
燃烧器不得在所划定的范围之外进行操作。

部件描述

- 1 燃烧头
- 2 垫圈
- 3 燃烧器固定法兰
- 4 燃气蝶阀
- 5 伺服电机的调制功能
- 6 显示器
- 7 空气压力开关
- 8 空气调节伺服电机
- 9 配电盘
- 10 铰链
- 11 风机电机
- 12 吸入端送气机
- 13 头部调整装置

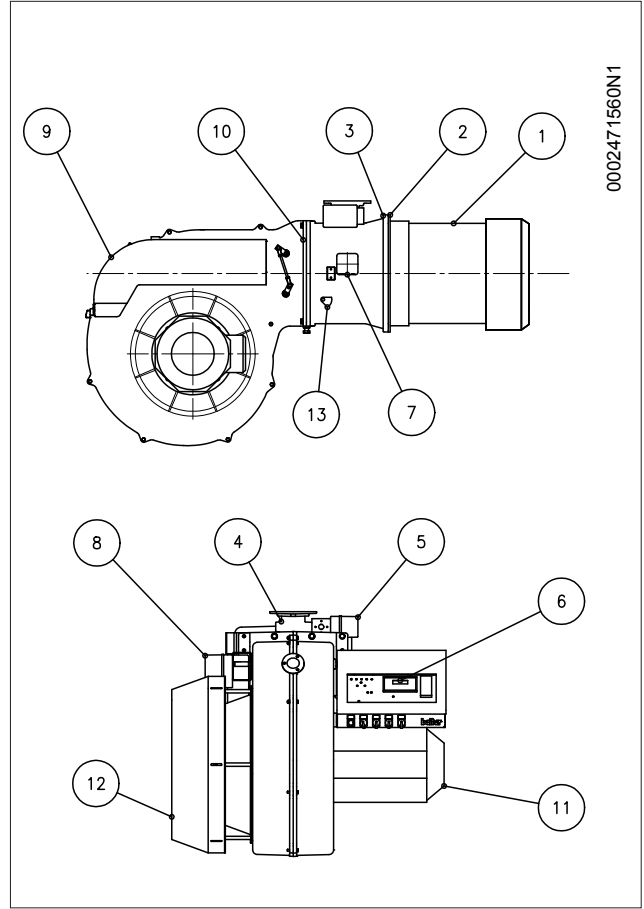

外形尺寸

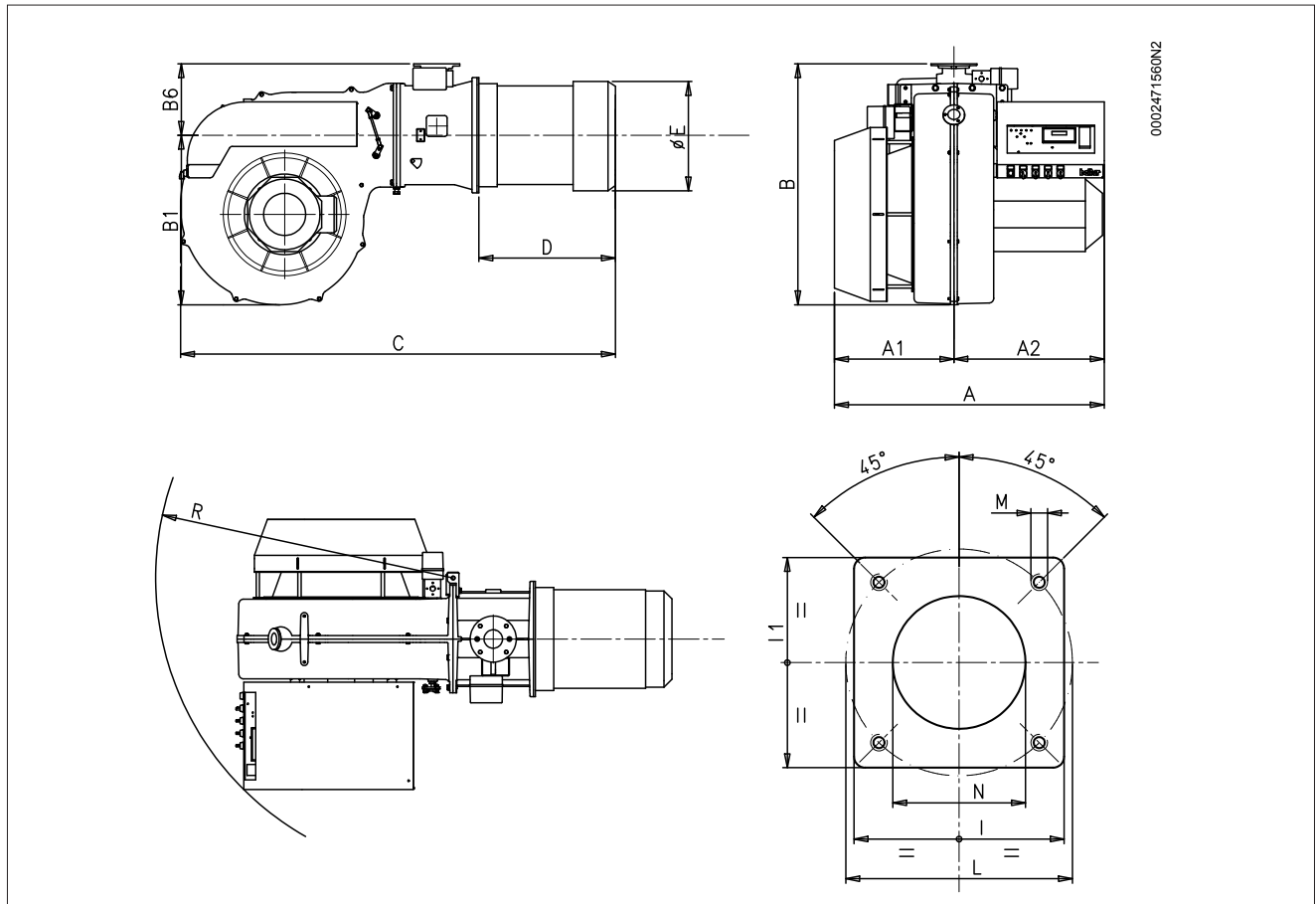

型号	A	A1	A2	B	B1	B2	B5	C	C1
TBG 900 ME	1230	570	660	1050	740	285	310	1950	191

型号	D	E Ø	F Ø	IØ	I1	LØ	M	N Ø
TBG 900 ME	640	426	DN80	520	520	594	M20	460

型号	R
TBG 900 ME	1300

构造特性

燃烧器包含以下部件：

- 轻质铝合金风机部分。
- 高性能离心风机。
- 吸入端送气机
- 可调节燃烧阀补充不锈钢喷嘴和钢质火焰盘。
- 火焰观察窗。
- 风机驱动用三相电机。
- 存在燃烧气体气压控制。
- 带微处理器的燃烧器自动控制和检测装置，符合EN298欧洲标准，备有阀门密封检测功能。
- 在出现锁定时，显示器用于显示工作顺序和错误代码。
- 控制板，包括运行/停顿及燃烧器关闭开关、燃料选择旋钮、运行及卡死指示灯、电子凸轮编程键盘。
- 电气防护等级IP54。

运转技术特性

- 燃气燃烧器，符合欧洲标准EN 676和 2006/42/CE；2006/95/CE；97/23/CE；2004/108/CE欧洲准则。
- 功率二段渐进式运行。
- 两头开放式铰链便于连接搅拌器，而不需要将燃烧器从锅炉上卸下。
- 空气最少/最大流量调节是通过电子伺服步进电机进行调节，可在停顿时关闭挡板，以避免热量流失到烟道。
- 可调节燃烧头。

燃烧器在锅炉上的安装

燃烧头单元安装

燃烧头是与燃烧器分开包装的。

按照以下方式把燃烧器固定在锅炉门上：

- 在风管上放入密封垫圈。 -13
- 通过随附的柱螺栓、垫圈和螺母-7把膨胀罐法兰-15固定在锅炉-1 上。

 **危险/注意**
请用适合的材料将燃烧器鼓风机和炉墙之间的空隙封好。

通风系统安装

- 把燃烧器风机壳上的铰链销轴-31对应下半铰链-12定位并将其插入孔中。
- 把燃烧器风机壳上的铰链销轴-31对应下半铰链-12定位并将其插入孔中。

移动燃烧器建议用起重设备勾起吊环，如图所示。

- 把上半铰链-17插在销轴-14上，利用随附的两颗螺栓和相应的垫圈-15将其固定在鼓风机上。

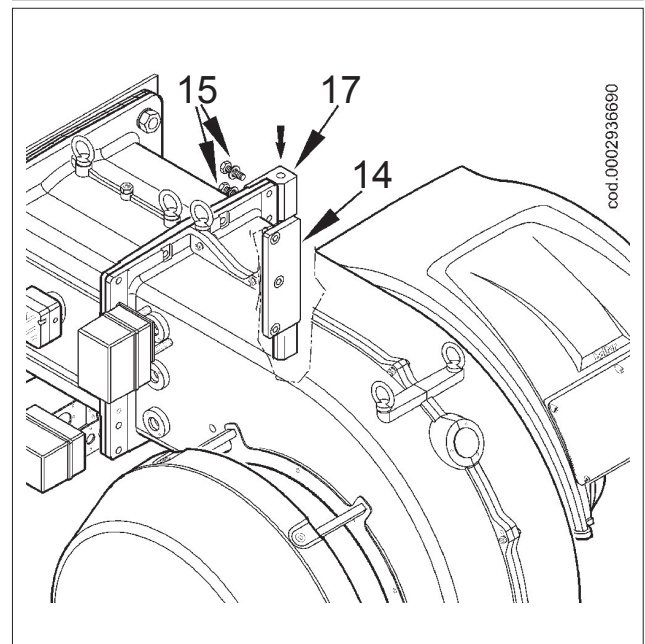
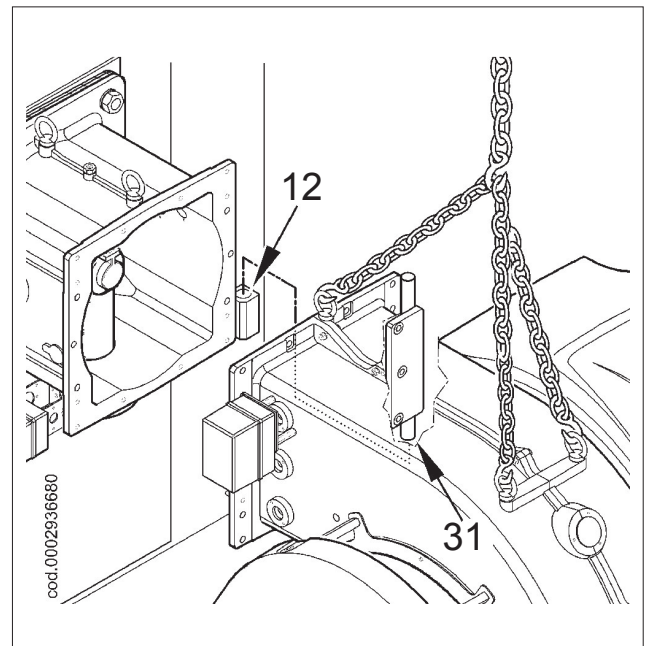
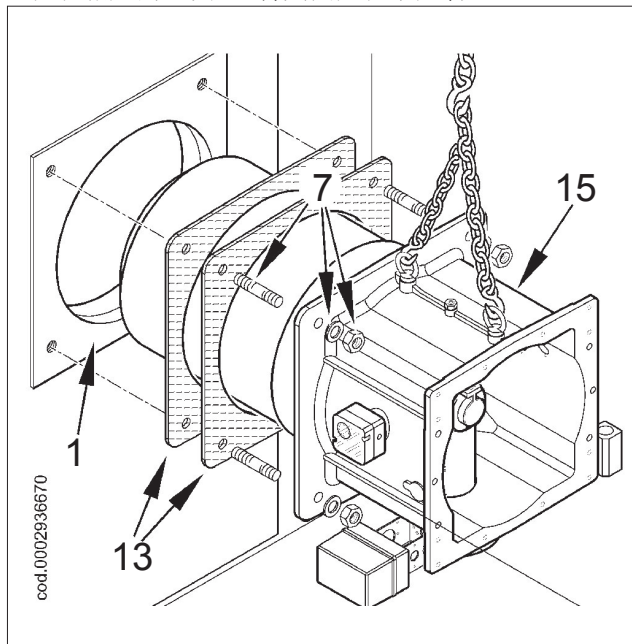

- 在通过螺栓和对顶螺母-16把燃烧头组件的孔与通风系统的孔对准后，拧动四颗螺栓及其相应的垫圈-5来让燃烧头与通风系统固定。

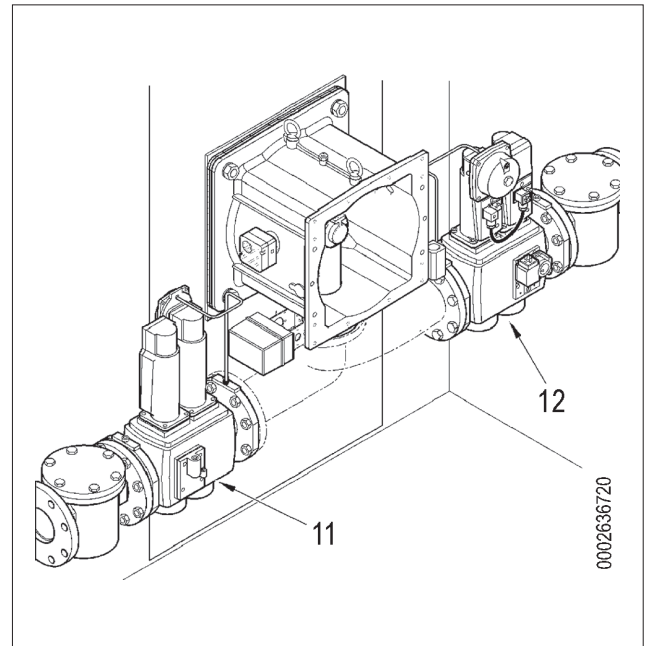
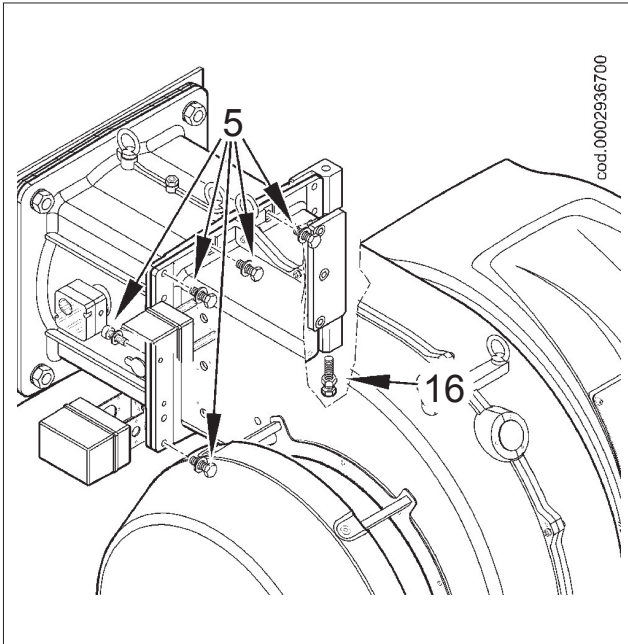

燃气管路安装

燃气阀组符合EN 676的标准，并且被分开供给。
燃气阀组备有-8、-9、-10、-11和-12多种安装方式。
根据锅炉的位置以及燃气进口的位置选择最合适的安装方法安装。

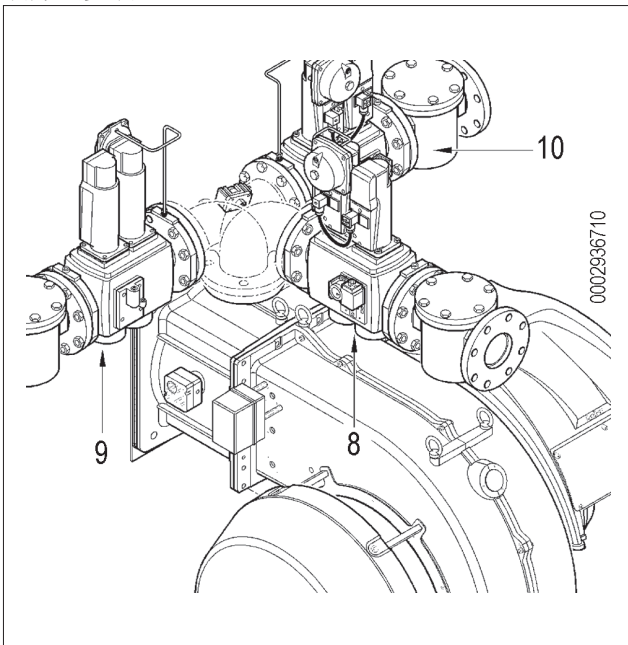

燃气阀组原理图

⚠ 危险/注意
 如图所示，一个手动切断阀，一个截止阀和减震接头，必须安装在燃气阀门的上部。
 建议调压器安装在水平管路上，在过滤器之后。
 调压器必须在燃烧器实际最大出力的状态下调节。
 实际的输出压力一定要比能够达到的最大输出压力小一些。

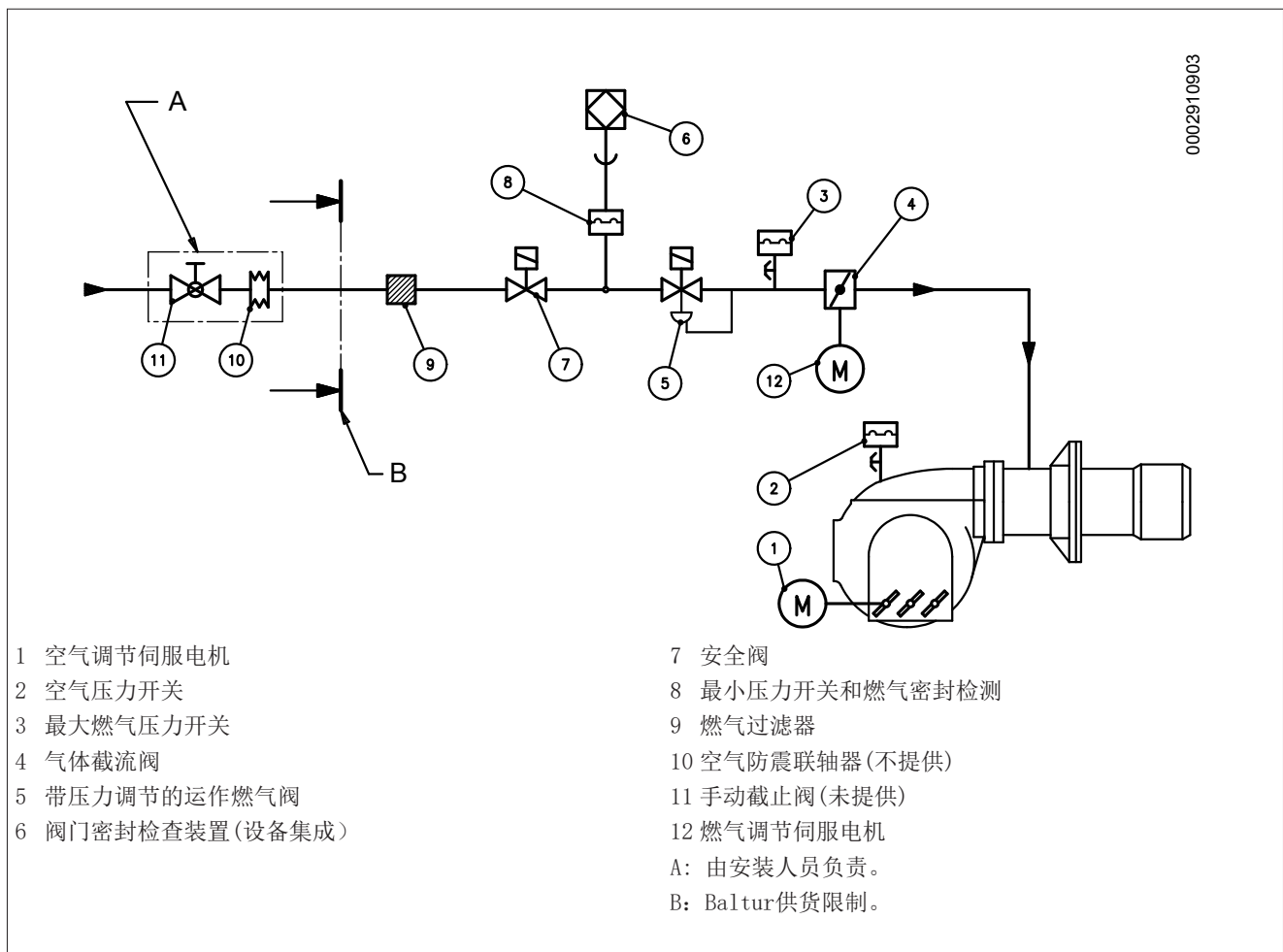

电气连接

- 所有的电路连接必须使用柔软的电线来完成。
- 所有电线必须远离酷热部位。
- 燃烧器的安装只有在污染程度为2的环境下才可以进行，正如EN 60335-1:2008-07规定的附件M所示。
- 确保要连接控制器的供电线路具有适合燃烧器的电压和频率。
- 确保三相或单相电源线配备带有保险丝的开关。另外，规范还要求燃烧器供电线路上必须有一个位于锅炉房外且易于接触的开关闭。
- 确保主线、相关带有保险丝的开关(必须)以及限流器都应匹配燃烧器的最大电流。
- 欲进行电网连接，必须按照现行的安全法规预备好一个全极开关，开关触点的间距起码要有3毫米或以上。
- 具体电气连接(线路与温控器)请参阅相关的电路图。
- 只按照连接所必须的长度来剥除电线的护套，以免让导线与金属部分碰触。



小心/注意事项

只有有相关资格的技术人员才可以打开燃烧器的配电箱。

- 如果电网的两相间电压为 230 V，则无论是否失衡，电极和火花检测器地线间的电压可能不足以保证燃烧器正确运行。这缺陷可使用AR1型隔离变压器，编码0005020028，按照以下的图示说明进行连接得到解决。

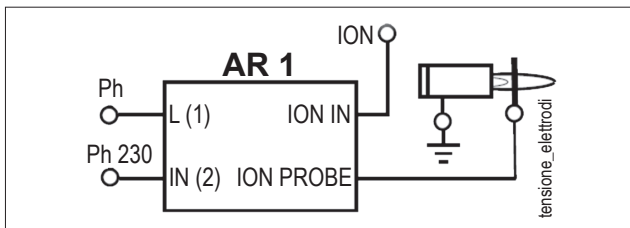

运行描述

燃烧器以全自动方式运行。打开主开关和控制面板开关的操作将接通燃烧器。

燃烧器的操作通过电子命令和控制装置进行管理。

“锁定”位置是安全位置，在检测到危及安全的异常情况时，燃烧器将自动置于这个位置。

燃烧器保持在锁定位置，没有时间限制。

提供手动解锁。

为将设备“解除锁定”则需要按释放按钮。

燃烧器的锁定情况也可能由短暂异常而引起；在这些情况下，如果解除了锁定，燃烧器可正常重新启动。

起动和调节

- 小心地对燃气管路中的空气进行排放，并打开所有的门窗。
- 等待足够的时间，直到房间里的燃气全部排走到室外。恢复燃烧器与燃气管道的连接。
- 检查电气线路的电压是否符合制造商要求的电压，现场的所有电气连接，应按照我们的电路图进行。
- 通过锅炉风门和烟囱风门，检查燃烧产物是否可以自由排放。
- 检查锅炉里是否有水，并确保系统的门闸已打开。
- 确保燃烧头伸入炉膛中心部分的长度符合燃烧器制造商的要求。
- 在燃气压力开关上的压力接头处安装一个刻度适中的压力计，如压力允许，建议使用水柱压力计进行。请勿使用较低压力的指针式压力计。
- 当控制面板上的开关在“0”的位置的时候，主开关内部检查，通过手动闭和继电器，观察风机的旋转方向，假如需要的话，更换三相电源的任何二根接线改变其转向。
- 在使用逆变器时，应参阅快速入门指南具体指说明。
- 现在接通主开关。操控设备接收电压，程序员根据在“运行说明”一章中的描述决定启动燃烧机。关于燃烧器的调节的详细内容，参见原装电子凸轮说明书。
- 在调整“最低”（200）后，通过操作电子凸轮的键盘使燃烧器达到最大。
- 我们建议用适当工具在调节的全部中间点上对燃烧器进行控制（200至999），同时用仪表读数来检查燃气的剂量。
- 同时有必要用适当的仪器检查烟气中一氧化碳(CO)的百分比不超过的安装时法令规定的设置值。
- 现在检查比例调节在自动运行时是否正常工作。在此模式下，如果燃烧器处于调制模式设备接收来自调制调节器的信号，或如果燃烧器处于渐进阶段接收来自恒温或压力的信号。

空气压力开关

气压保持器旨在保证气压与预期不符的情况下机器设备处于安全的状态。

因此，当燃烧器中的空气压力达到足够的值II，必须闭合开关(通常为开启状态)以调整空气压力。

为了确保空压开关的正常运作，使燃烧器以一级火模式运行，操作稳定器，逐渐调高空压开关动作点的设置值，直到某一数值，燃烧器会随着稳定器的跳变而

立即停机。

按下相关按钮启动燃烧器，在预热阶段调整气压保持器的数值使其满足存在的空气气压。

控制气体压力的压力开关

检查燃气压力的气压保持器（最小与最大）目的是当燃气压力没有达到预期数值时阻止燃烧器运转。

最低压力开关利用触点NC(常闭)运作，当检测到的压力值低于调节的数值时，该触点就会闭合。

最大最小压力开关的调整需根据燃烧器的验收情况确定，此压力值需进行反复确定。

燃烧器工作（火焰点亮）时，任何压力开关的干预（电路断开），都会导致燃烧器立即停机。
燃烧器第一次点火时，必须检查燃烧器的操作是否正确。

在燃烧器已经启动时也需要执行这一检查，脱开电离电缆，设备将立即进入“锁定”状态。

- 脱开燃烧器电离和接通电缆来检查火焰探测器(电离电极)的介入状况。
- 检查锅炉恒温器和压力开关的运作是否正常（切断后应使燃烧器停机）。

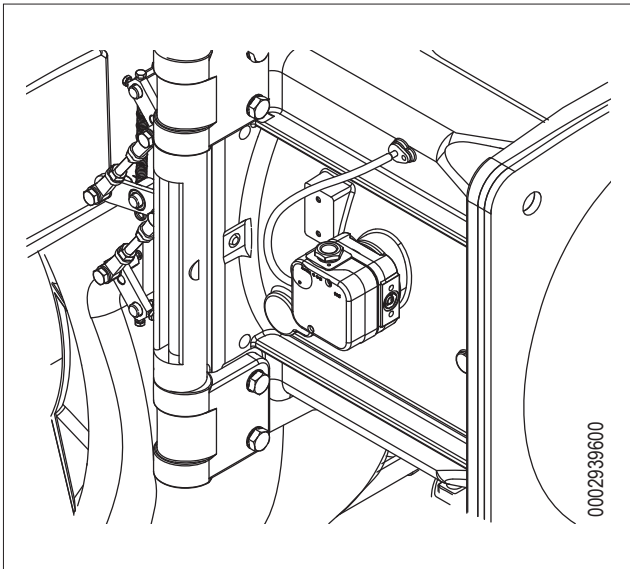

- 1 总开关
- 2 温控开关线
- 3 “BT 320”显示器
- 4 设备关闭指示器从
- 5 电压指示器
- 6 配置风扇

控制风门的伺服电机

空气调节伺服电机

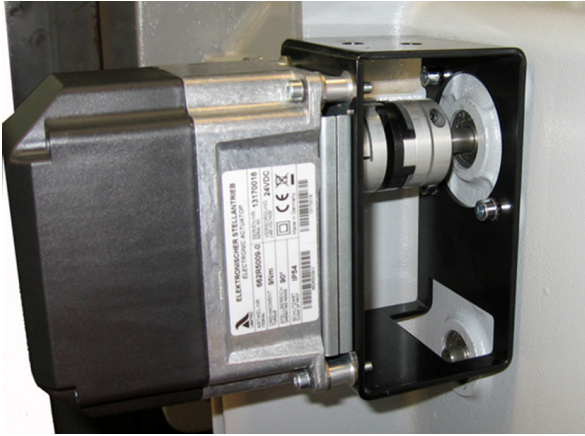

1 空气闸门位置指针。

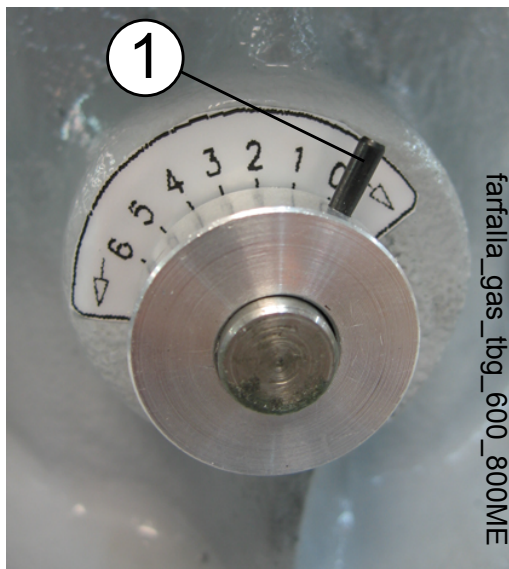

1 阀门位置指针

燃烧头-电机间距与燃烧头调节图

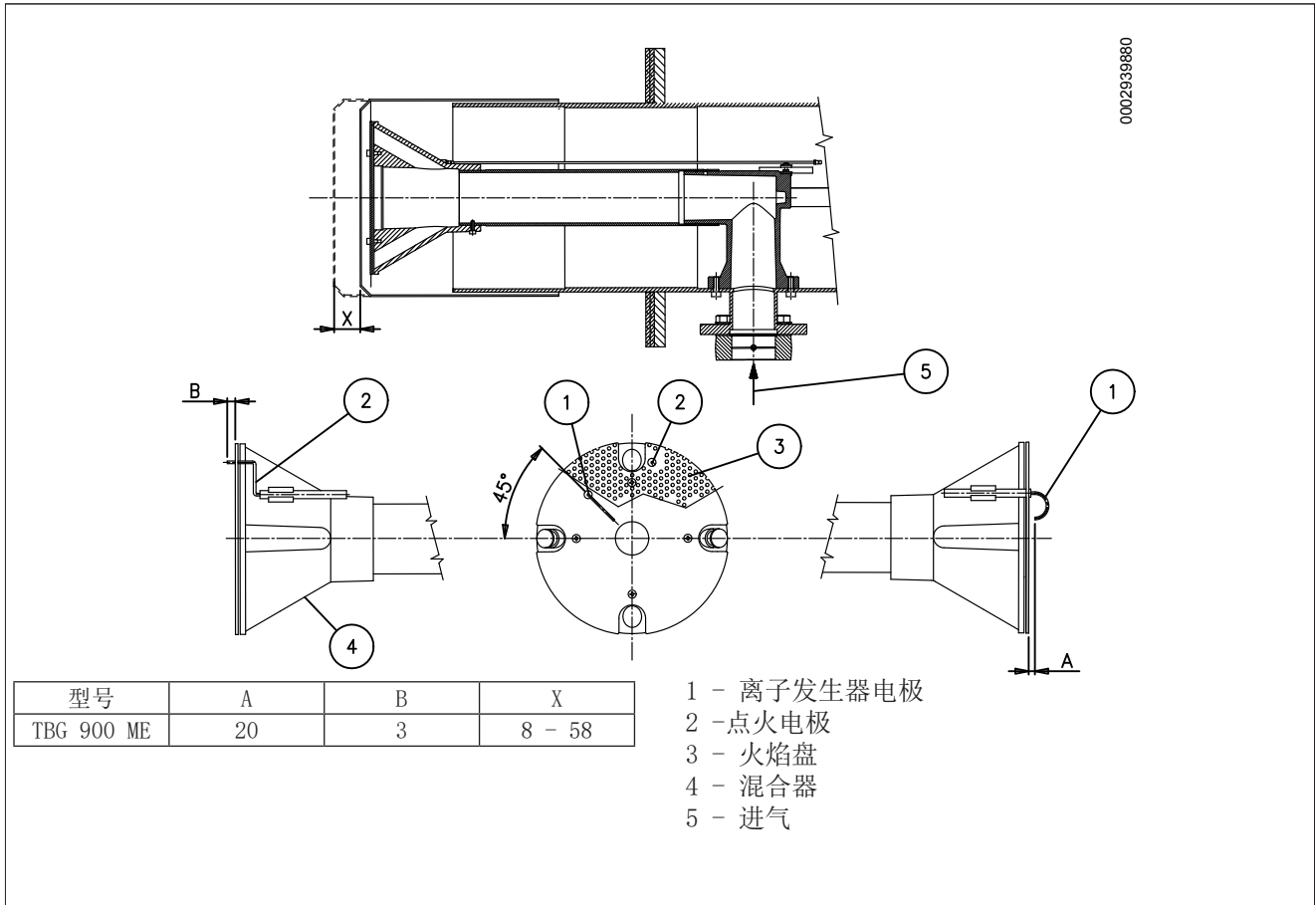

维护

根据现行各项标准每年至少进行一次燃烧排出气体的分析，检查排放物中的各项指标是否正常。

在供暖季节结束后，请执行下列步骤：

- 采用压缩空气清洁节气门、空气压力开关以及相应的管道（如存在）。
- 检查电极的状况。如有需要请予以更换。
- 如果需要，可以请专人来清理锅炉和烟囱；清洁的锅炉具备更高的性能、使用寿命并且噪声很低。
- 清洁燃烧头时必须拆下喷嘴上的各部件。重新组装的期间必，需让燃气输出头与电极完全对中，以免导致燃烧器堵塞。另外也需要检查点火电极的火花是否只有在该电极和多孔板盘之间（参见火焰盘电机间距与燃烧头调节图）发生。
- 执行燃烧废气的分析，检查排放值是否正确。
- 检查燃烧头部分的所有部件，确认处于良好的状态，没有因为高温而变形，也没有因为安装环境或者是燃烧不好而弄脏；检查电极是否能工作正常。

如果需要清洁燃烧头的外部，请根据以下的描述拆卸零部件。

- 松开固定螺栓-11，打开风扇机体；
- 从相应的电极-14上拔下点火电缆和电离电缆-13；
- 松开螺丝-16容量-17；
- 依箭头所示方向，松开全部集成组件；
- 在完成燃烧器装置的维护操作后，按照上述章节中介绍的拆解步骤进行逆向操作，重新安装燃烧头，并在此之后检查点火电极和电离电极是否已安装至正确的位置。

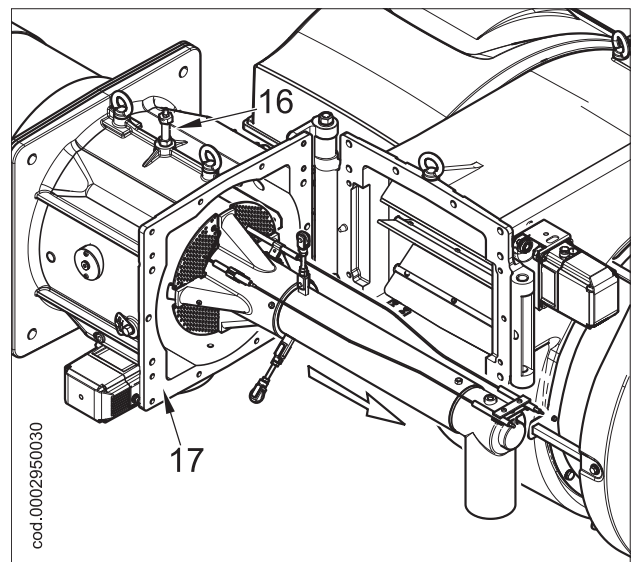
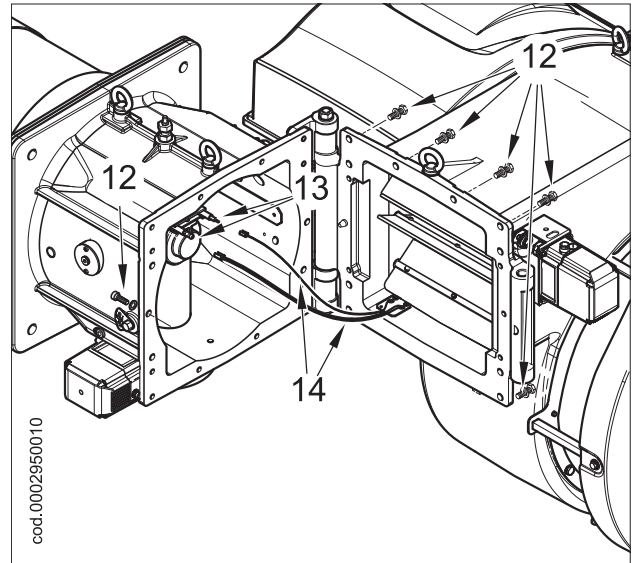

维修时间

特殊描述	要执行的操作	天然气
燃烧头		
电极	目视检查，陶瓷制品的完备。端面研磨，距离检查，检查电气连接。	年度的
火焰阀盘	目视检查完整性、任何的变形与清洁	年度的
电离电极	目视检查，陶瓷制品的完备。端面研磨，距离检查，检查电气连接。	年度的
燃烧头组件	目视检查完整性、任何的变形与清洁	年度的
绝缘垫圈	目视检查密封和可能的更换	年度的
气体流密封配件	目视检查密封和可能的更换	年度的
空气管		
栅格/空气阻尼器	清洁	年份
空气阻尼器轴承	润滑脂	年份
风机	清洁螺旋风机，润滑发动机轴	年份
气压	清洁	年份
进气和气压管道	清洁	年份
安全组件		
火焰传感器	清洁	年份
气压	功能验证	年份
各类构件		
电动马达	清洁冷却风机，检查轴承的噪音	年份
机械凸轮	检查磨损和功能，润滑滑块和螺栓	年份
杠杆 / 拉杆 / 球窝接头	检查是否有磨损，润滑零部件	年份
电气系统	检查端子的连接和固定	年份
逆变器	清洁冷却风机和固定端子	年份
一氧化碳 (CO) 探针	清洁和校准	年份
氧气 (O2) 探针	清洁和校准	年份
燃料管线		
天然气滤清器	更换过滤器滤芯	年份
液压/气体密封	检查是否有损失	年份
燃烧参数		
一氧化碳控制	设备开启时记录数值的对照	年份
二氧化碳控制	设备开启时记录数值的对照	年份
NOX控制	设备开启时记录数值的对照	年份
电离电流控制	设备开启时记录数值的对照	年份
烟气温度控制	设备开启时记录数值的对照	年份
燃油去/返压力控制	设备开启时记录数值的对照	不适用
天然气压力调节器	减轻启动压力	年份

重要事项

如长时间使用或是使用特殊的燃料，在维修和更换之间的间隔期间，应根据维护人员的指示适当减少实际使用条件。

预期寿命

燃烧器及相关部件的预期寿命在很大程度上取决于安装了燃烧器的应用的类型，取决于供应电力的周期，取决于所处的环境条件，取决于维护的频率和方式等等。

与安全部件相关的法规，规定了以操作周期和/或年数表示项目的预期寿命。

这些组件确保在“正常”(*)操作条件下正确运行，并按照本手册中的说明进行定期维护。

下表说明了主要安全部件的项目预期寿命；操作周期大约对应于燃烧器启动。

|b|在接近达到这个预期的使用寿命期限时，此组件必须用原装备件进行更换。|bb|.

重要事项

担保条件（可能在合同和/或交货单或付款凭单中规定）是独立的，不涉及以下指出的预期寿命。

(*) 至于“正常”操作条件，涉及符合标准的水锅炉和蒸汽发生器或工业应用 EN 746，在温度在本手册规定的范围内、并且污染程度2符合本标准附录M的环境中 EN 60335-1.

安全部件	项目的预期寿命	
	操作周期	运作年数
设备	250 000	10
火焰传感器 (1)	不适用	10,000小时的操作
泄漏试验	250 000	10
燃气压力开关	50 000	10
空气压力开关	250 000	10
燃气气压调节器 (1)	不适用	15
燃气阀（带密封控制）	直至警告第一次密封异常	
燃气阀（无密封检查） (2)	250 000	10
伺服电机	250 000	10
液体燃料软管	不适用	5（燃油燃烧器每年或柴油/煤油中存在生物柴油时）
液体燃料阀	250 000	10
空气风机的叶轮	50,000次启动	10

(1) 特性随时间而降解；在年度维护期间，必须检查传感器，并且在火焰信号降级的情况下必须更换。

(2) 使用普通网络燃气。

操作异常的原因的查找及消除说明

异常情况	可能的原因	排障措施
<p>设备进入“锁定”状态，有火焰（红色指示灯发亮）。原因有可能是火焰控制设备有问题。</p>	<ol style="list-style-type: none"> 1 点火变压器干扰电离电流。 2 火焰传感器（电离探针）无效。 3 火焰传感器（离子探针）安装错误。 4 电离探针或相应接地电缆。 5 火焰传感器的电源连接断开。 6 通风不良或者排烟管路堵塞。 7 火焰盘或燃烧头脏污或磨损。 8 设备故障。 9 没有电离电流。 	<ol style="list-style-type: none"> 1 扭转点火变压器的电源（230V侧），并用模拟微电流表检查。 2 更换火焰传感器。 3 校正火焰传感器的位置，然后接入模拟微电流表以检查其效果。 4 使用仪器进行目测检查。 5 恢复连接。 6 检查锅炉烟气通道/烟囱接头是否畅通无阻。 7 目测检查，必要时可更换。 8 更换之。 9 如果设备的“地线”无效，不会发生电离电流。检查设备端子和电气设备的“接地”效能。
<p>设备进入“锁定”状态，燃气散发出来，但火焰不存在（红色指示灯发亮）。点火电路限制故障。</p>	<ol style="list-style-type: none"> 1 点火电路有问题。 2 点火变压器电缆放电。 3 点火电缆已拔出。 4 点火变压器故障。 5 电极和地线之间的距离不正确。 6 肮脏隔离器然后对地放电电极。 	<ol style="list-style-type: none"> 1 检查点火变压器（230V侧）及高压电路（（接地电极或固定夹下面的短路隔离器）的电源。 2 更换之。 3 连接之。 4 更换之。 5 将之置于正确距离。 6 清洁或更换隔离器和电极。
<p>设备进入“锁定”状态，燃气散发出来，但火焰不存在（红色指示灯发亮）。。</p>	<ol style="list-style-type: none"> 1 空燃比配比不正确。 2 燃气管未适当排出空气（初次点火的情况）。 3 燃气压力不足或过大。 4 法兰盘同燃烧头之间的气体通路过于闭合。 	<ol style="list-style-type: none"> 1 校正空气/燃气比例（可能空气太多或者燃气太少）。 2 要特别注意排空燃气管道内的空气。 3 检查点火时（使用水计，如果可能的话）的气体压力值。 4 调节盘/头的开启

电路图

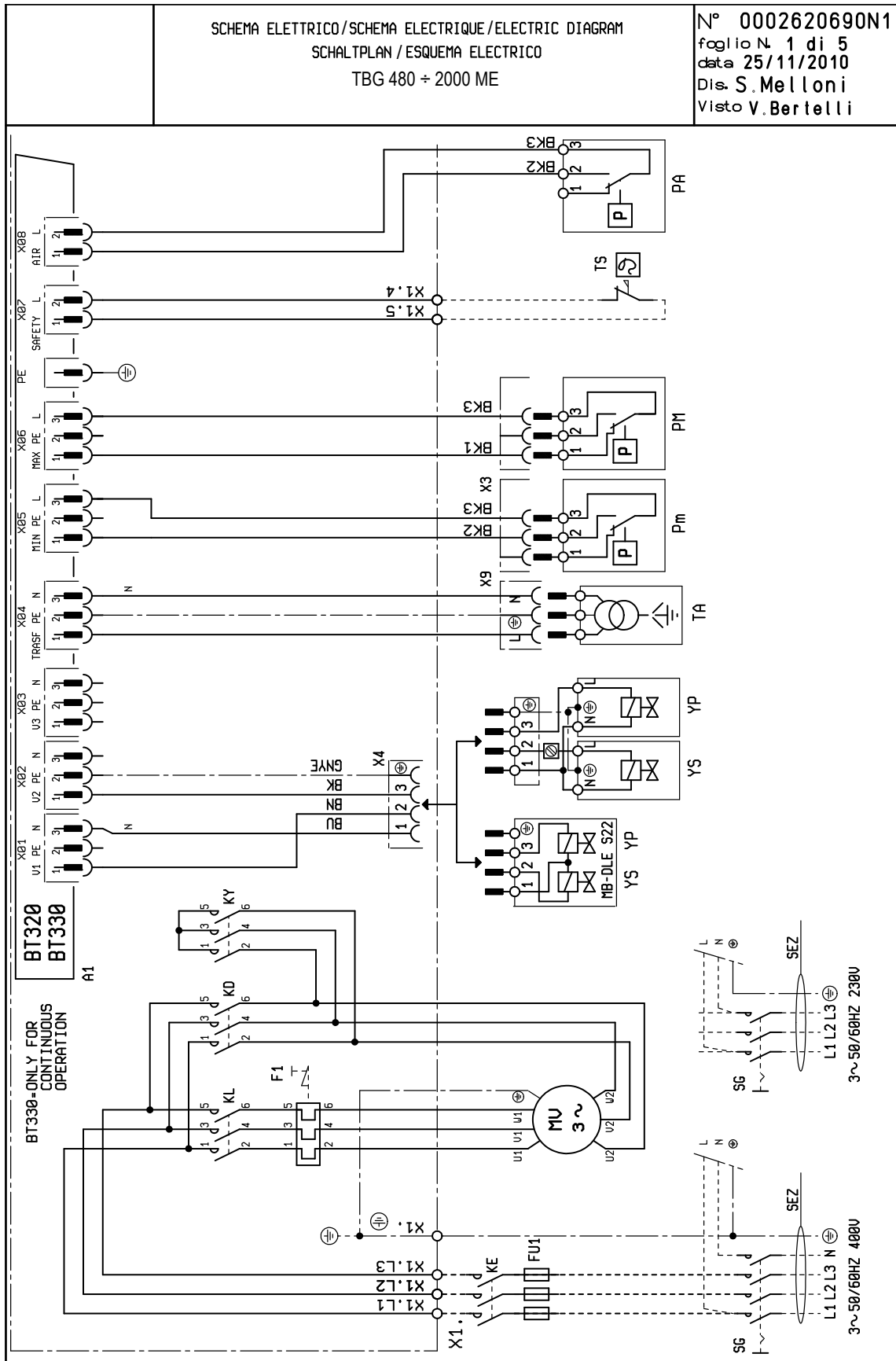

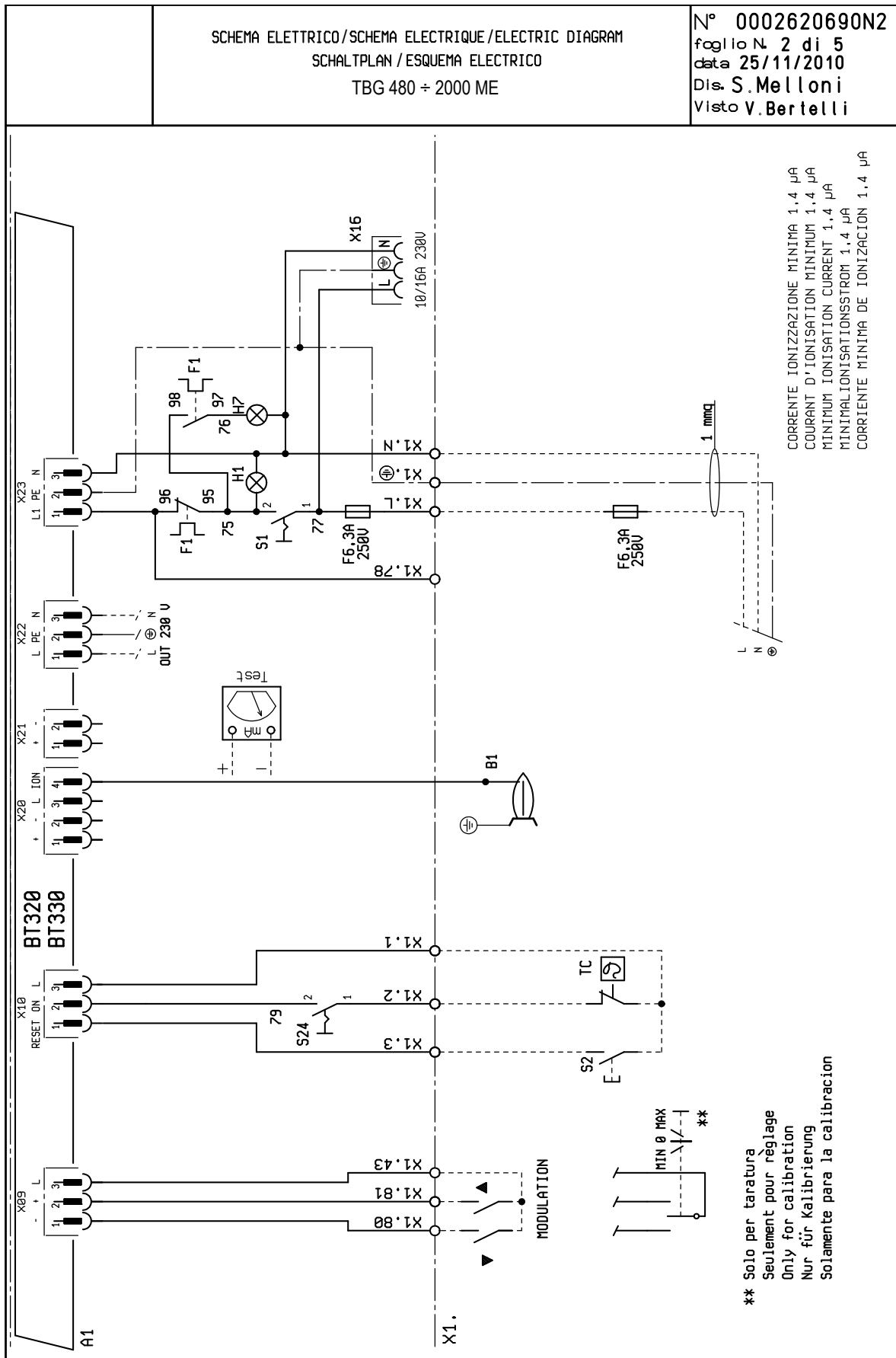

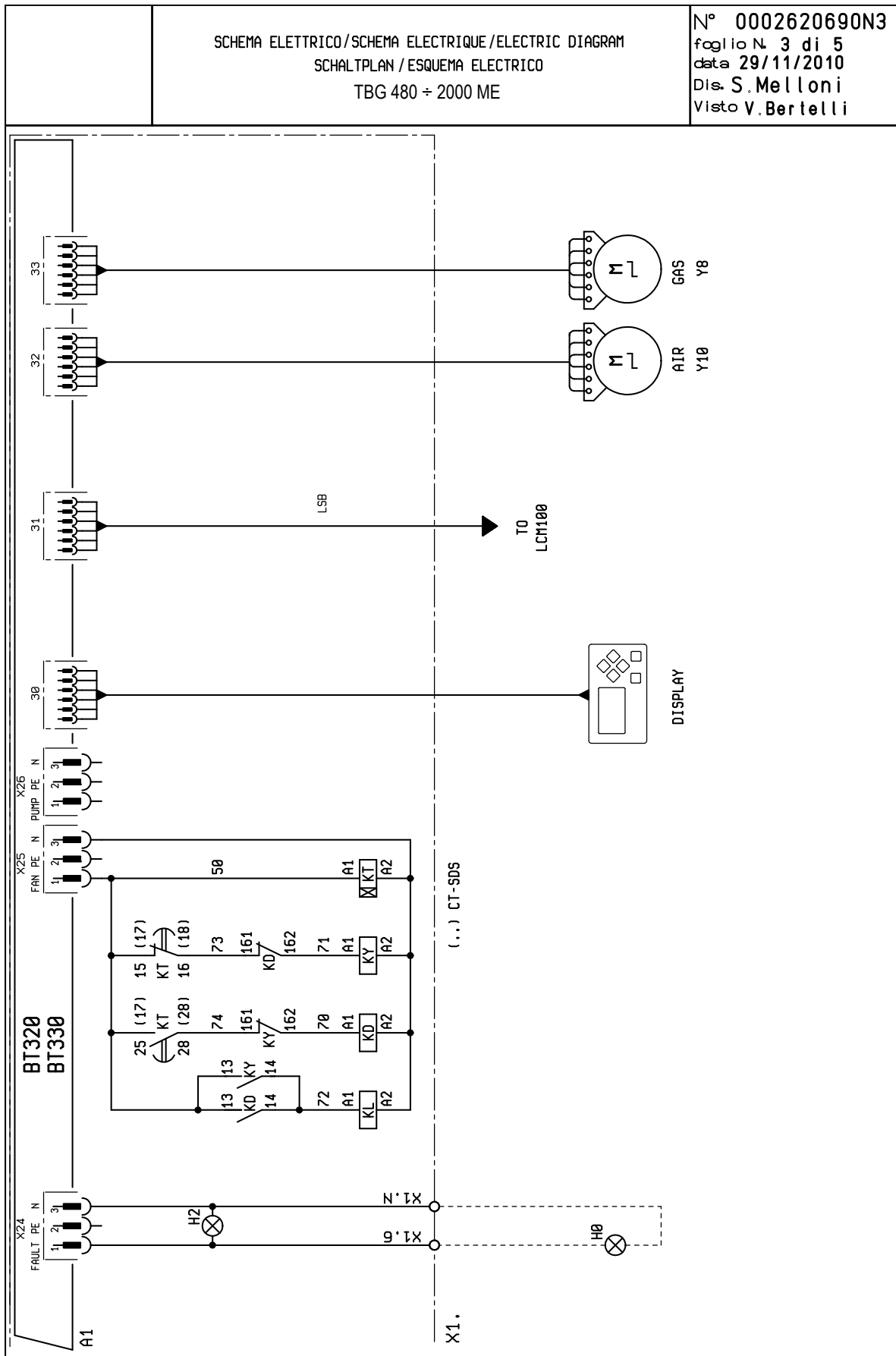

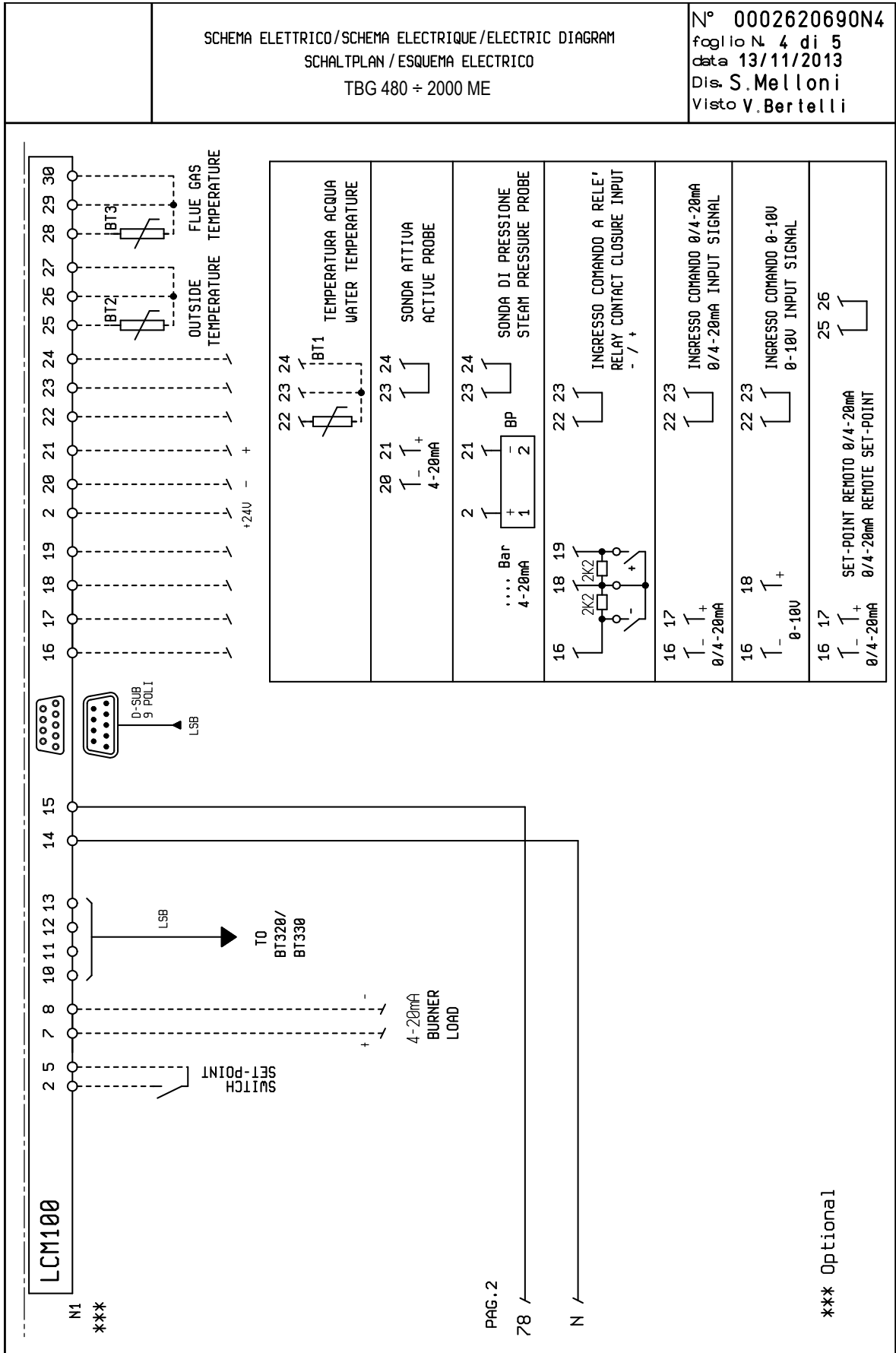

A1	控制器	BU	蓝色
B1	光敏电阻/点火电极/UV光电池	GNYE	绿色/黄色
F1	热继电器	BN	棕色
FU1 ÷ 4	保险丝	BK	黑色
H0	外部锁定指示灯/辅助电阻运作指示灯	BK*	套印黑色连接器
H1	运行指示灯		
H2	锁定指示灯		
H7	风机电机热继电器锁定指示灯		
KL	线路计数器		
KD	“三角计数器”		
KE	外部计数器		
KY	星型计数器		
KT	定时器		
MV	风扇马达	L1 - L2- L3	相线
N1	“电子调节器”	N	中线
PA	空气压力开关		地线
Pm	“最小压力开关”	**	按需提供
PM	最大压力开关	*	只用于校准
S1	运行停顿开关		最小电离电流 1,4 μA
S2	解锁按钮		
S24	开/关		
SG	总开关		
TA	点火变压器		
TC	锅炉恒温器		
TS	安全恒温器		
X1	燃烧器接线盒		
X16	服务插头		
Y8	燃气伺服电机		
Y10	空气伺服电机		
YP	主电磁阀		
YS	安全电磁阀		

BALTUR S.P.A.
Via Ferrarese, 10
44042 Cento (Fe) - Italy
Tel. +39 051-6843711
Fax. +39 051-6857527/28
www.baltur.it
info@baltur.it

Bu katalog, sadece bilgilendirme amaçlıdır. Üretici firma, bu nedenle, teknik verileri ve içeriğinde aktarılan diğer bilgileri deęiřtirme hakkını saklı tutar.

Данный каталог носит исключительно ориентировочный характер. Следовательно, изготовитель оставляет за собой все права на внесение изменений в технические данные и другие приведенные здесь характеристики.

该目录仅供参考。因此，厂家保留对其技术数据和其中其他信息进行任何修改的可能性。